

ПРОЕКТ ТУРИСТКОГО КОДА ГОРОДА
«ЙОШКАР-ОЛА — КРЕАТИВНАЯ СТОЛИЦА РОССИИ»

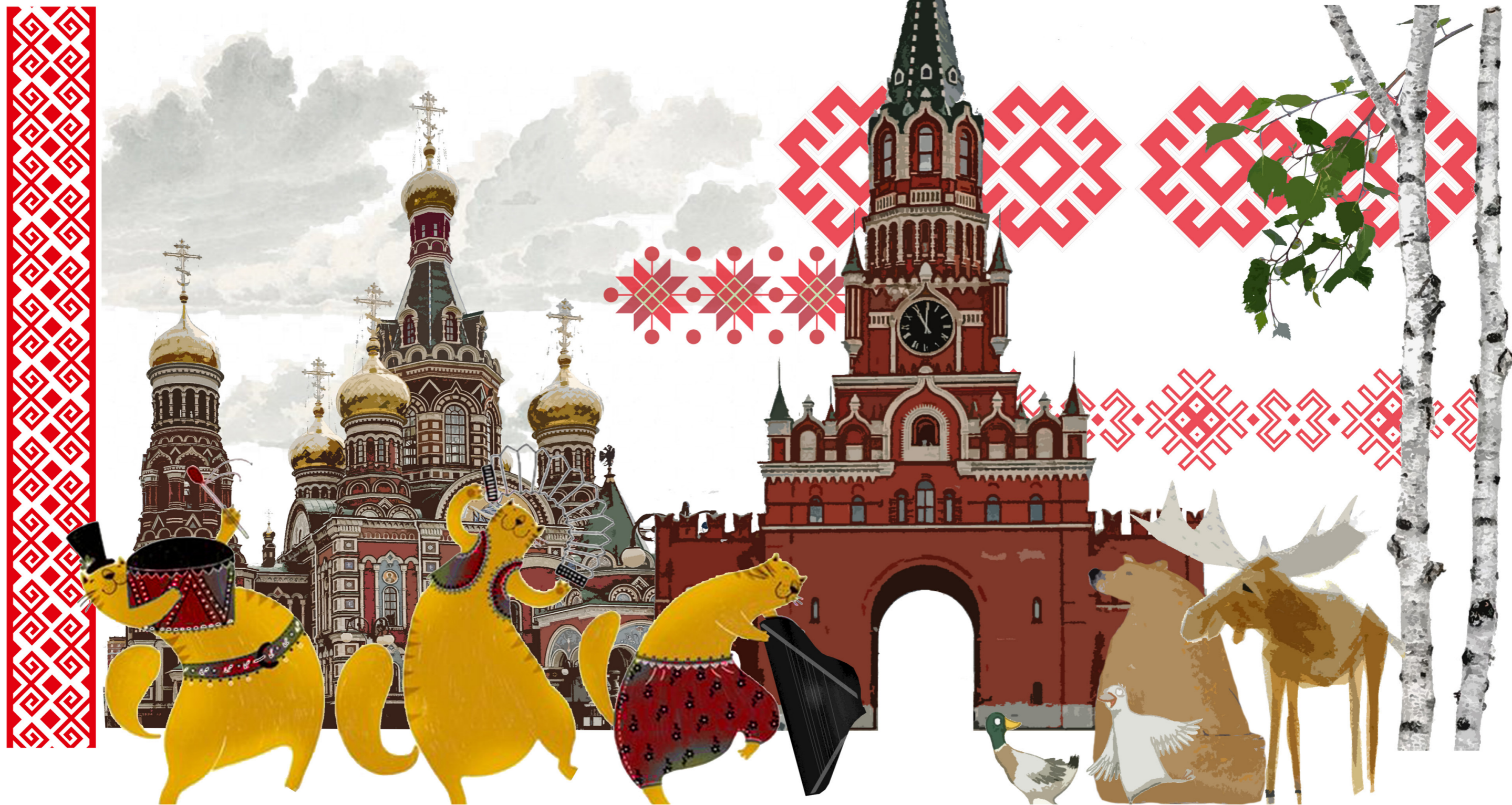



ВОСТРЕБОВАННОСТЬ ПРОЕКТА

На сегодняшний день развитие туризма в городе Йошкар-Ола является одним из приоритетных направлений, формирование и совершенствование существующей туристской инфраструктуры представляется важной задачей для качественного обслуживания растущего в перспективе потока.

Туристский поток в Йошкар-Оле растёт. Динамика туристского потока показывает отчётливый рост с 2015 года по 2022 год почти в 3 раза. Для Йошкар-Олы **ежегодный рост в 20%** является актуальным сценарием при условии пока еще органического роста спроса.

Выбранная территория входит в состав около 100 туристических маршрутов, в том числе брендовых маршрутов республики «Край звонких гуслей» и «Чудеса Земли Марийской», также в экскурсионный маршрут «Царёв град без преград» для лиц с ограниченными возможностями здоровья.

Территория включает следующие объекты туристского показа: **4 набережные, 16 музейных объектов, 6 театров, 33,7% скульптур и арт-объектов от общего количества таких объектов.**

На территории проекта наряду с новой архитектурной застройкой гармонично сочетаются объекты советской архитектуры, построенные в период с 1919 по 1955 гг., и составляют 35% от всей застройки. Также в границах туристского центра **расположено 56% объектов культурного наследия**: 42 объекта культурного наследия республиканского и 1 федерального значения. 45% от общей застройки территории занимают здания, построенные в псевдоевропейском стиле, которые в настоящее время являются одними из главных аттракторов туристов и экскурсантов.

В границах туристского центра расположено 22,4% объектов общественного питания от их общего количества в городе. Для удобства пребывания туристов в городе в туристском центре расположено 2 гостиницы, одна из которых является классифицированной трёхзвёздочной гостиницей.

В Йошкар-Оле проходит 25 ключевых городских мероприятия в сфере туризма, большинство из которых проводится на площадках в границах туристского центра. Например, набережные города являются площадками для проведения ежегодных событийных мероприятий («Пеледыш пайрем», День города, фестивали исторической реконструкции «Наследие», сапов, уличных музыкантов, оперного и балетного искусства

«Летние сезоны» и др.), неформальных молодежных встреч, музыкальных вечеров, а также являются одним из популярных мест для пешеходных прогулок туристов и жителей города. Таким образом, территория является востребованной не только жителями города, но и туристами.

В границах туристского центра проходит бульвар Чавайна, который является главным бульваром в городе. В перспективе планируется сделать его полностью пешеходным для обеспечения непрерывной пешеходной связи в центральной части Йошкар-Олы.

Предлагаемые мероприятия в рамках проекта туристского центра позволят увеличить посещаемость объектов туристско-рекреационной инфраструктуры, повысить доступность и максимально интегрировать объекты культурного наследия в пешеходные экскурсии.

Реализация данных мероприятий направлена не только на улучшение существующей инфраструктуры для туристов, но и для жителей города Йошкар-Олы. Являясь постоянными пользователями данной территории, жители Йошкар-Олы могут быть не только отдыхающими, но и могут наполнять новыми смыслами и функциями сформированные точки притяжения в границах туристического центра проекта, а также следить за их сохранностью.



ОПИСАНИЕ ИДЕИ

Основная идея заключается в том, чтобы связать променадом достопримечательности Йошкар-Олы, насытить недостающие места новыми точками притяжения, подчеркнуть айдентику и тематику креативной столицы



единственный
город на букву **Й**ошкар-Ола

Йошкин кот

ЦВЕТОВАЯ ГАММА

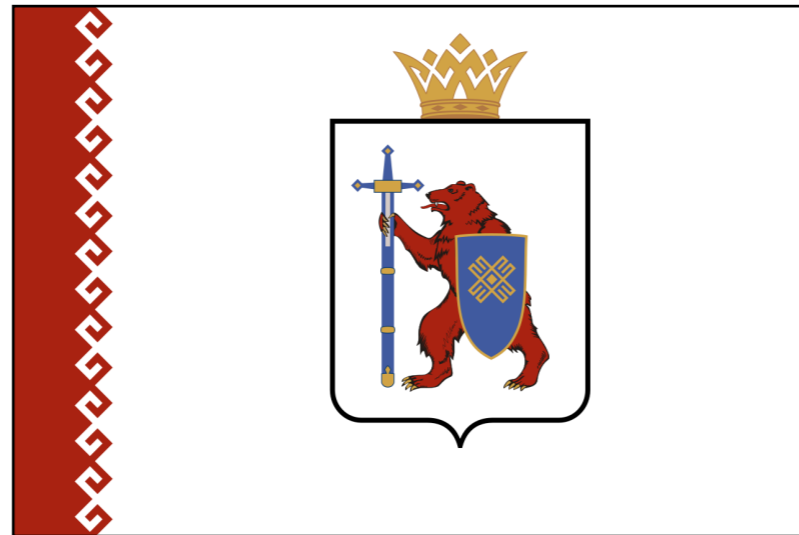

ОБОСНОВАНИЕ ГРАНИЦЫ ПРОЕКТА ТУРИСТСКОГО КОДА

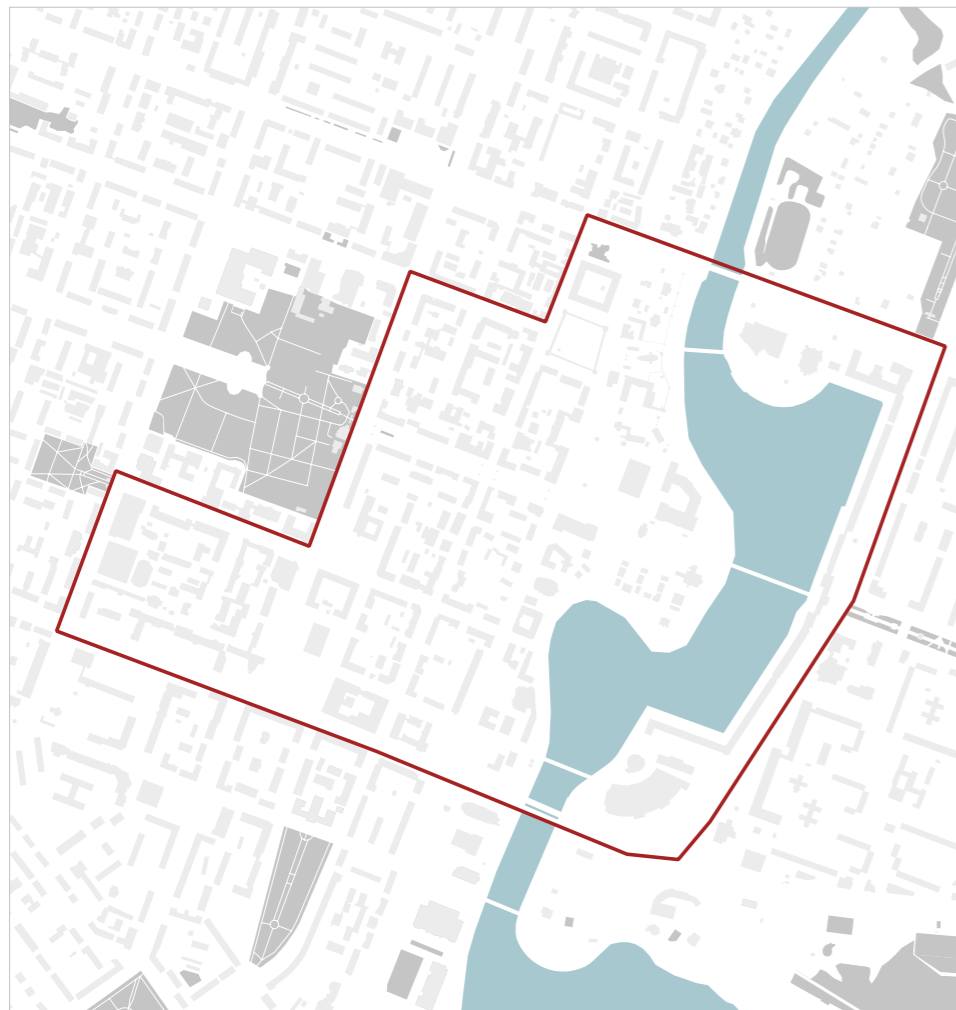

ТУРИСТСКИЙ ЦЕНТР

◇ 140 га

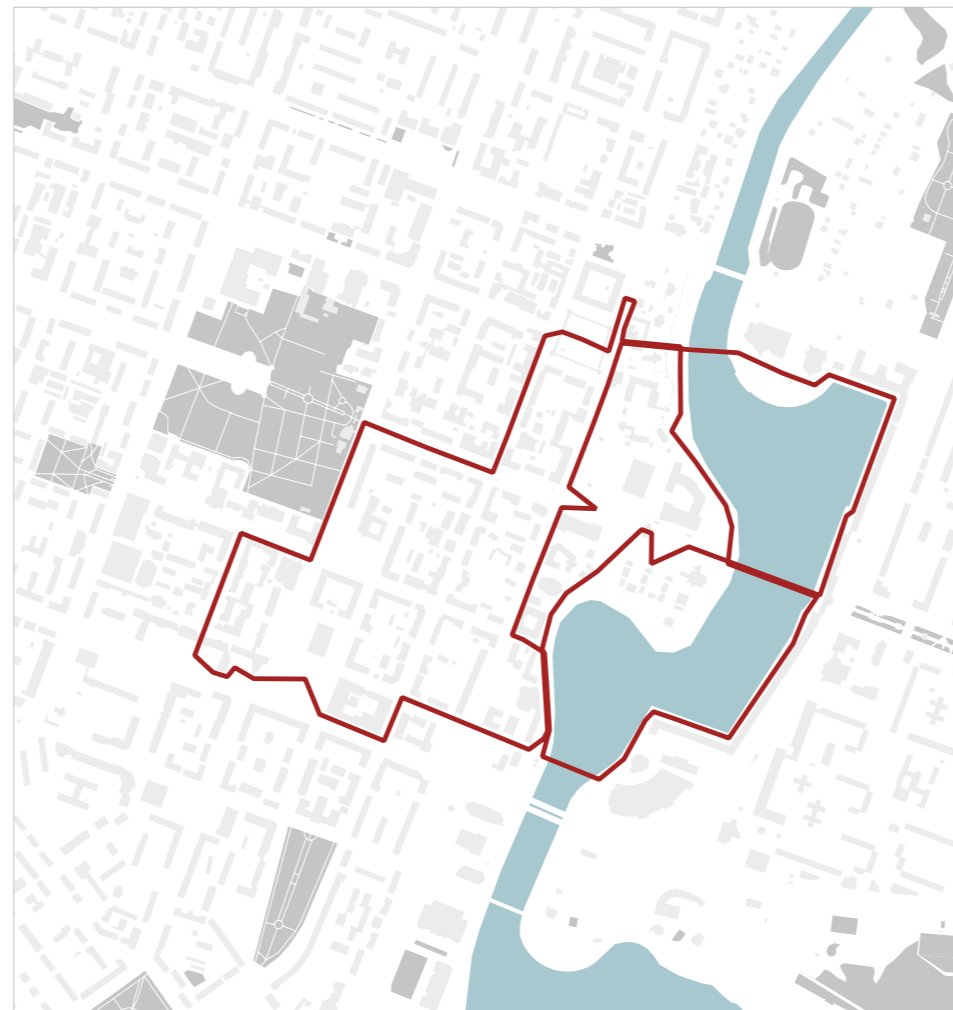

«ЙОШКАР-ОЛИНСКИЙ ПРОМЕНАД»

◇ 8 км



ГРАНИЦА ПРОЕКТА
«ЙОШКАР-ОЛА - КРЕАТИВНАЯ
СТОЛИЦА РОССИИ»

◆ 73 га

ПРОЕКТ «ЙОШКАР-ОЛА - КРЕАТИВНАЯ СТОЛИЦА РОССИИ»

Граница проекта является связанной территорией кварталов исторического центра города Йошкар-Олы. Анализ показал, что данная территория располагает туристскими ресурсами и открыта для беспрепятственного использования неограниченным кругом лиц.

В границах территории проекта расположены общедоступные пешеходные улицы и площади (например, набережная Брюгге, Амстердам, Патриаршая площадь и др.), зоны отдыха, парки, места проведения публичных мероприятий. Также территория имеет потенциально пригодные места для рекреационной функции.

ПЛОЩАДЬ  **73 га**

в т.ч. ОКС в аварийном состоянии  **0%**

озелененные территории общего пользования  **0,8%**

Доля объектов туристской инфраструктуры, расположенных в туристском центре в общем числе объектов туристской инфраструктуры города

ОКН  **56%**

ТИЦ, туалеты, сувенирные магазины  **62,7%**

Кафе  **22,4%**

Места размещения  **8%**

Театры  **85,7%**

Памятники  **33,7%**

Музеи  **61,5%**

Пешеходные зоны  **4,3 км**



ПЕРЕЧЕНЬ МЕРОПРИЯТИЙ ПО ПРОЕКТУ

1	ФОРМИРОВАНИЕ НОВЫХ ТОЧЕК ПРИТЯЖЕНИЯ	2	ОБЪЕКТЫ ТУРИСТСКОЙ ИНФРАСТРУКТУРЫ	3	ОБНОВЛЕНИЕ ТУРИСТСКОЙ И ПЕШЕХОДНОЙ НАВИГАЦИИ	4	ФОРМИРОВАНИЕ ПРИВЛЕКАТЕЛЬНОЙ СРЕДЫ
1.1	Фото-зона «Марий Эл»	2.1	Туристский-информационный центр	3.1	Замена навигационных указателей	4.1	Обновление вывесок объектов вдоль основных пешеходных маршрутов
1.2	Фото-зона «Креативная Йошкар-Ола»	2.2	Устройство автономных туалетных модулей с доступом МГН	3.2	Замена навигационных стел	4.2	Архитектурная фасадная подсветка зданий
1.3	Арт-объект «Буква «Й»»	2.3	Торгово-ярмарочные павильоны тип 1	3.3	Замена информационных стендов (стенд-карт)	4.3	Архитектурная фасадная подсветка мостов
1.4	Арт-объект «Качели»	2.4	Торгово-ярмарочные павильоны тип 2	3.4	Установка информационных табличек у значимых объектов туристского показа тип 1		
1.5	Арт-объект «Утки»			3.5	Установка информационных табличек у значимых объектов туристского показа тип 2		
1.6	Арт-объект «Арка»			3.6	Замена и установка информационных табличек на ОКН		
1.7	Арт-объект «Орнамент»			3.7	Замена информационных стендов в Царевококшайском кремле		
1.8	Арт-объект «Книги»			3.8	Тумбы для театральных афиш		
1.9	Арт-объект «Макет центральной части города»			3.9	Оборудование видовых точек		
1.10	Арт-объект «Стражники»						
1.11	Арт-объект «Символы»						
1.12	Арт-объект «Кинетическая аллея»						
1.13	Арт-объекты «Креативные коты»						
1.14	Арт-объект «Ромео и Джульетта»						
1.15	Арт-объект «Часы»						

1. ФОРМИРОВАНИЕ НОВЫХ ТОЧЕК ПРИТЯЖЕНИЯ

Мероприятия первого блока направлены на создание новых точек притяжения на тех участках туристского центра города Йошкар-Олы, которые в данный момент недостаточно насыщены. Это позволит не только перенаправить туристические потоки в центральной части города, но и продлить пребывание туристов в нем.

Для создания более привлекательной предлагается разместить две фотозоны, несколько арт-объектов и скульптур, тематически подчеркивающих концепцию «Креативной столицы».

Количество мероприятий

Размер инвестиций



15



56 995 тыс. руб.

-  1.1 Фото-зона «Марий Эл»
-  1.2 Фото-зона «Креативная Йошкар-Ола»
-  1.3 Арт-объект «Буква «Й»»
-  1.4 Арт-объект «Качели»
-  1.5 Арт-объект «Утки»
-  1.6 Арт-объект «Арка»
-  1.7 Арт-объект «Орнамент»
-  1.8 Арт-объект «Книги»
-  1.9 Арт-объект «Макет центральной части города»
-  1.10 Арт-объект «Стражники»
-  1.11 Арт-объект «Символы»
-  1.12 Арт-объект «Кинетическая аллея»
-  1.13 Арт-объекты «Креативные коты»
-  1.14 Арт-объект «Ромео и Джульетта»
-  1.15 Арт-объект «Часы»

Карта с указанием расположения мероприятий

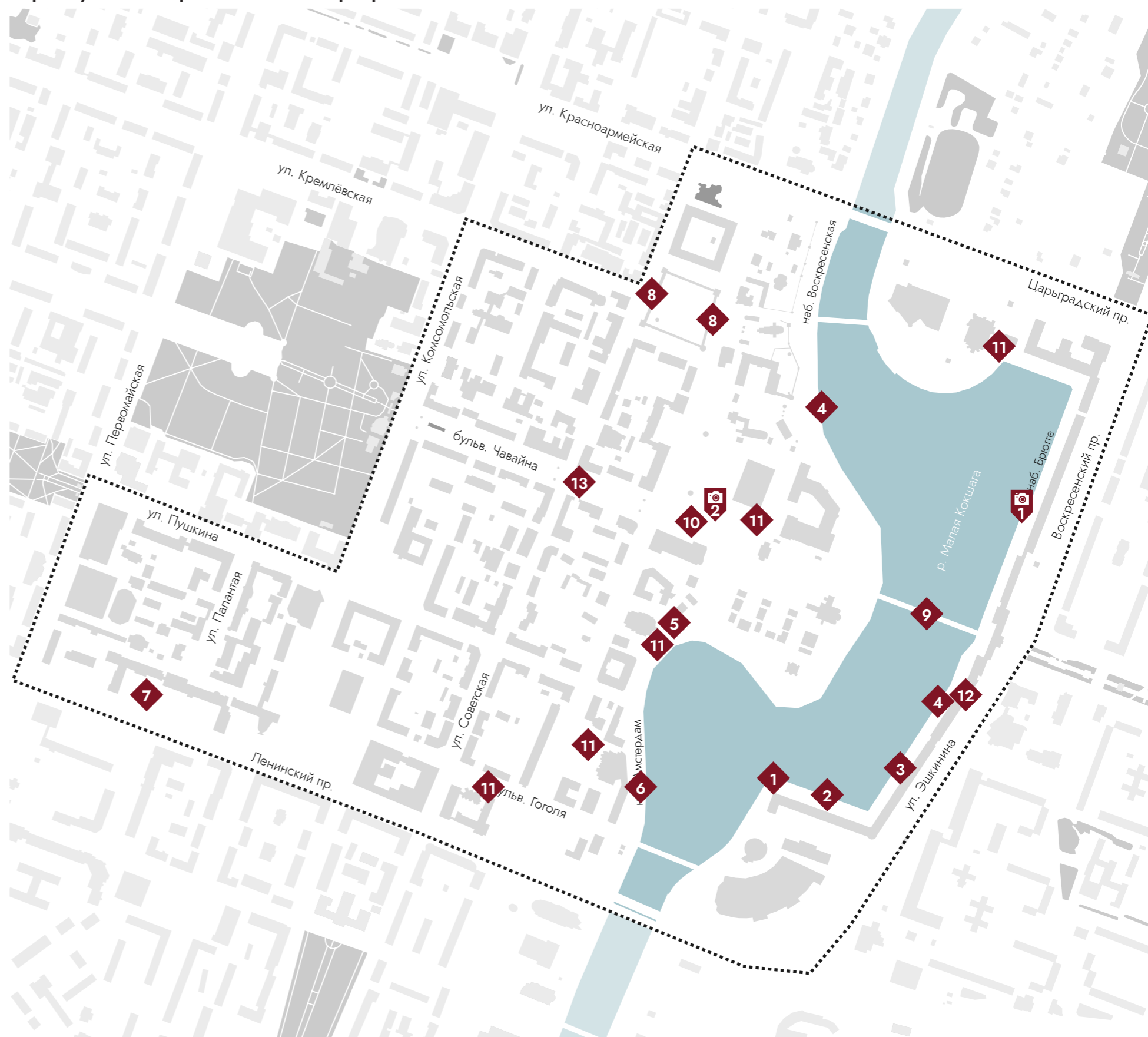

1.1 ФОТО-ЗОНА «МАРИЙ ЭЛ»

Фото-зона на набережной Брюгге, посвященная республике Марий Эл, представлена в виде шрифтовой композиции с игровыми элементами, позволяет сделать фотографии с видами города, дети могут ползать по буквам и погулять босиком по поверхности с разными текстурами.

Визуализация проектных решений



Визуализация проектных решений (аксонометрия)

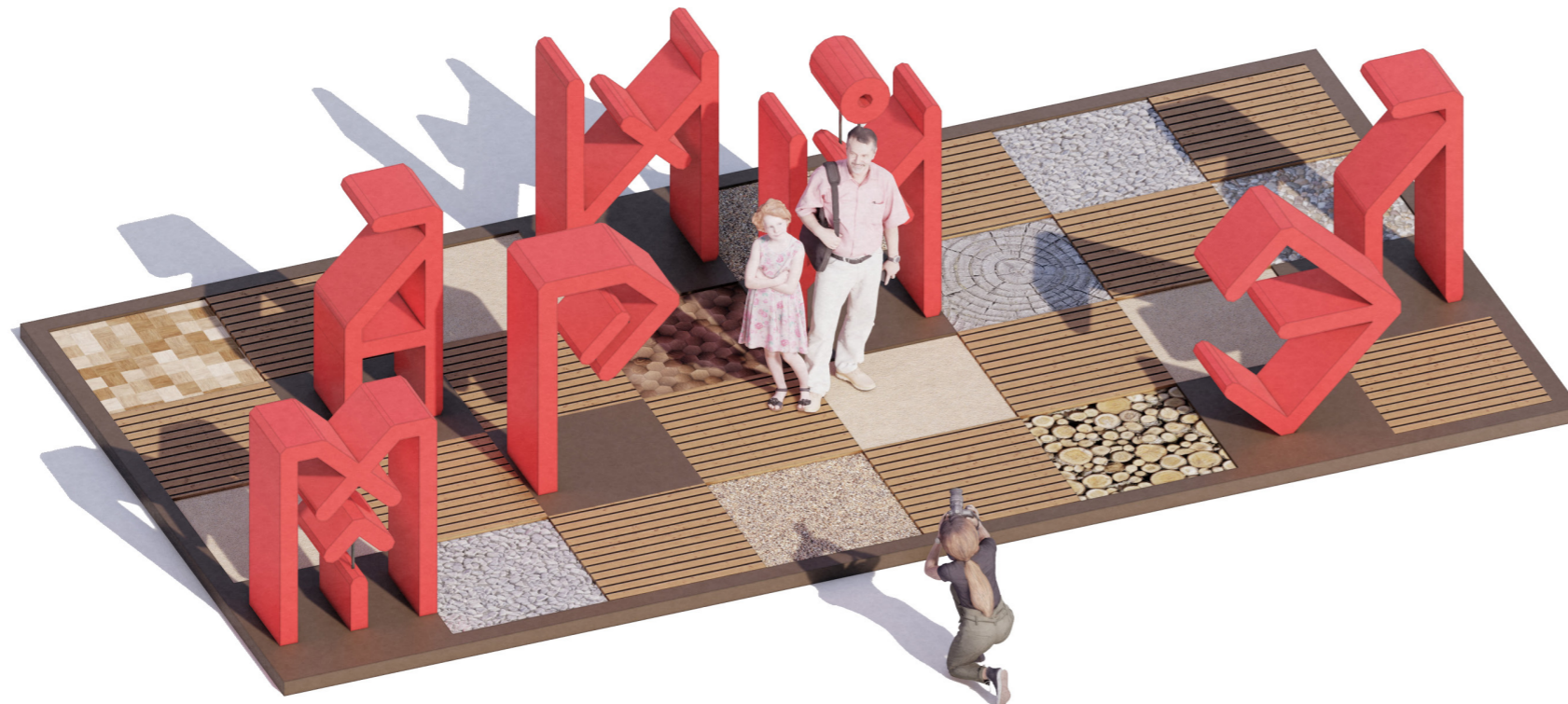

Ситуационный план

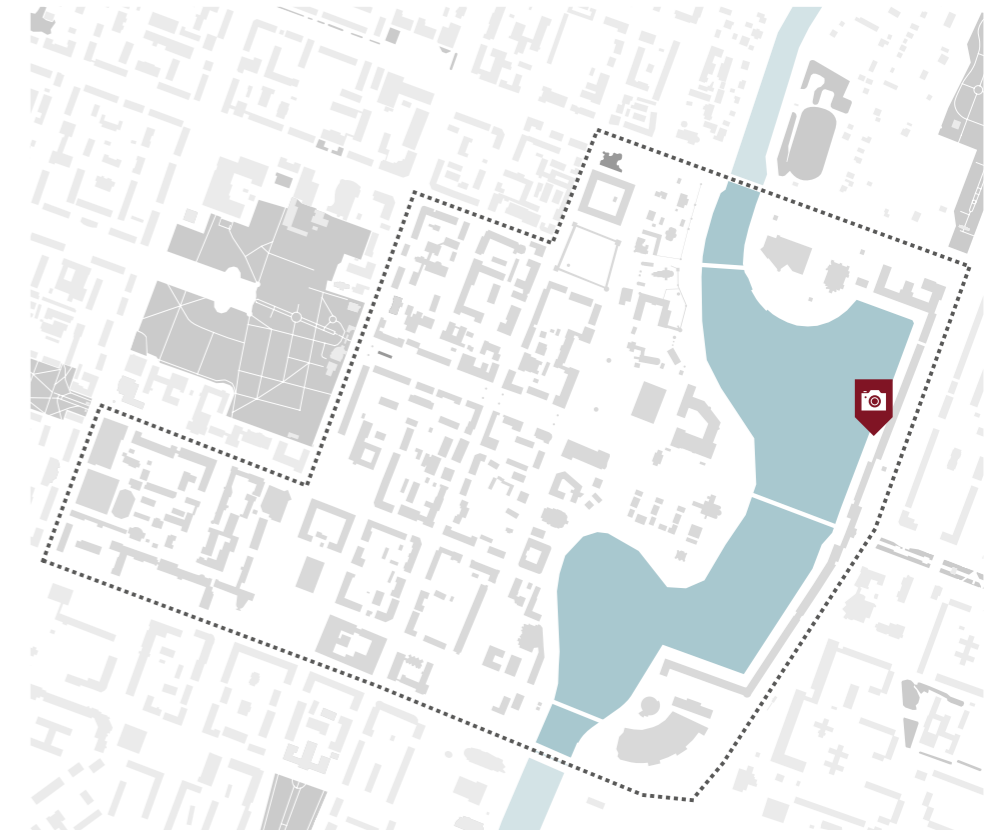

ориентировочная
стоимость реализации

◆ 3 520 тыс. руб.

с благоустройством
локального общественного
пространства

◆ 9 000 тыс. руб.

количество

◇ 1 - шт.

площадь фото-зоны

◇ 35,1 кв.м

1.1 ФОТО-ЗОНА «МАРИЙ ЭЛ»

Фасад главный

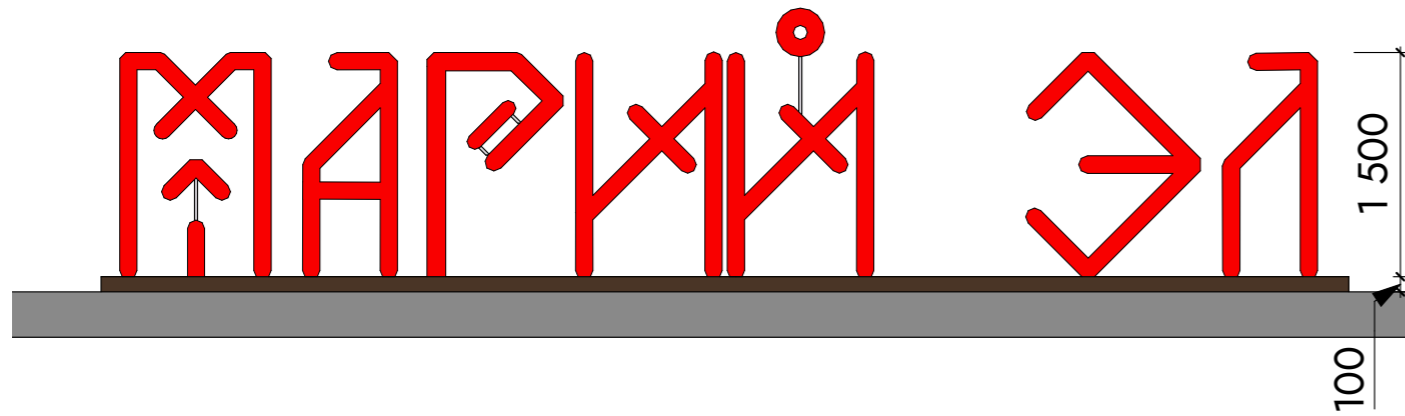

Фасад боковой

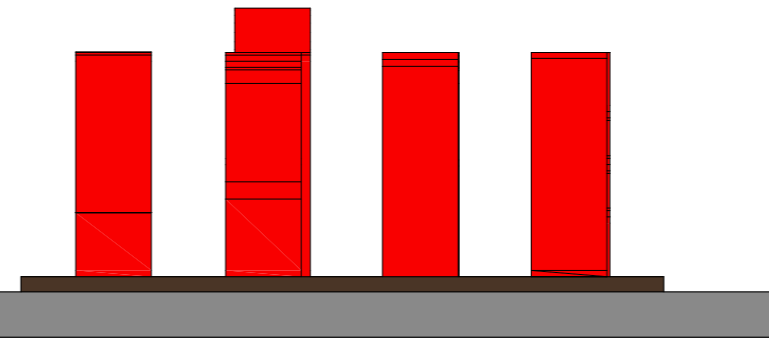

Пример тактильных покрытий





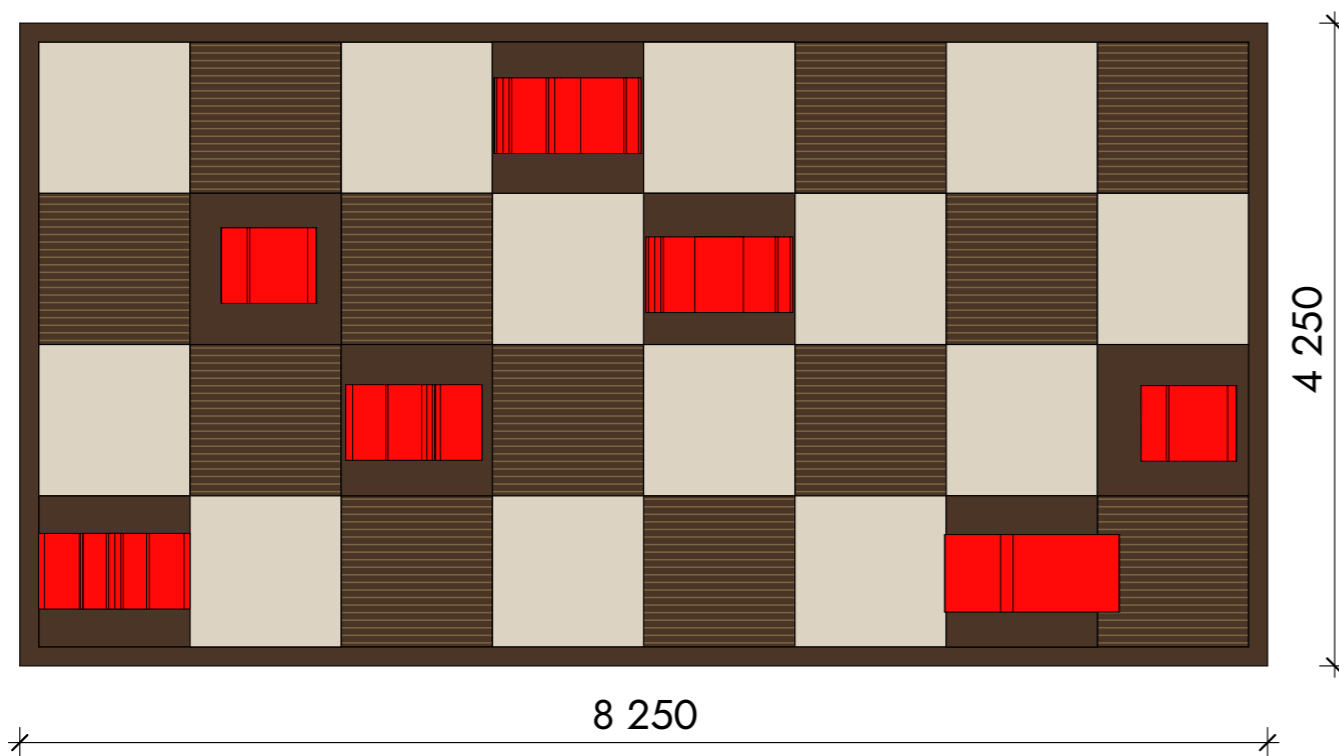

Деревянный сруб

План (1:50)



Материалы

-  - сталь с порошковой покраской RAL 8014
-  - сталь с порошковой покраской RAL 2005
-  - деревянный настил
-  - тактильное покрытие

Каркас:
- сталь, порошковая покраска

Декоративные решения:
- цвет порошковой покраски по каталогу RAL Classic

Способ крепления:
- устанавливается на подготовленный ЖБ фундамент.



Галька



Мульча

1.2 ФОТО-ЗОНА «КРЕАТИВНАЯ ЙОШКАР-ОЛА»

Визуализация проектных решений



Ситуационный план

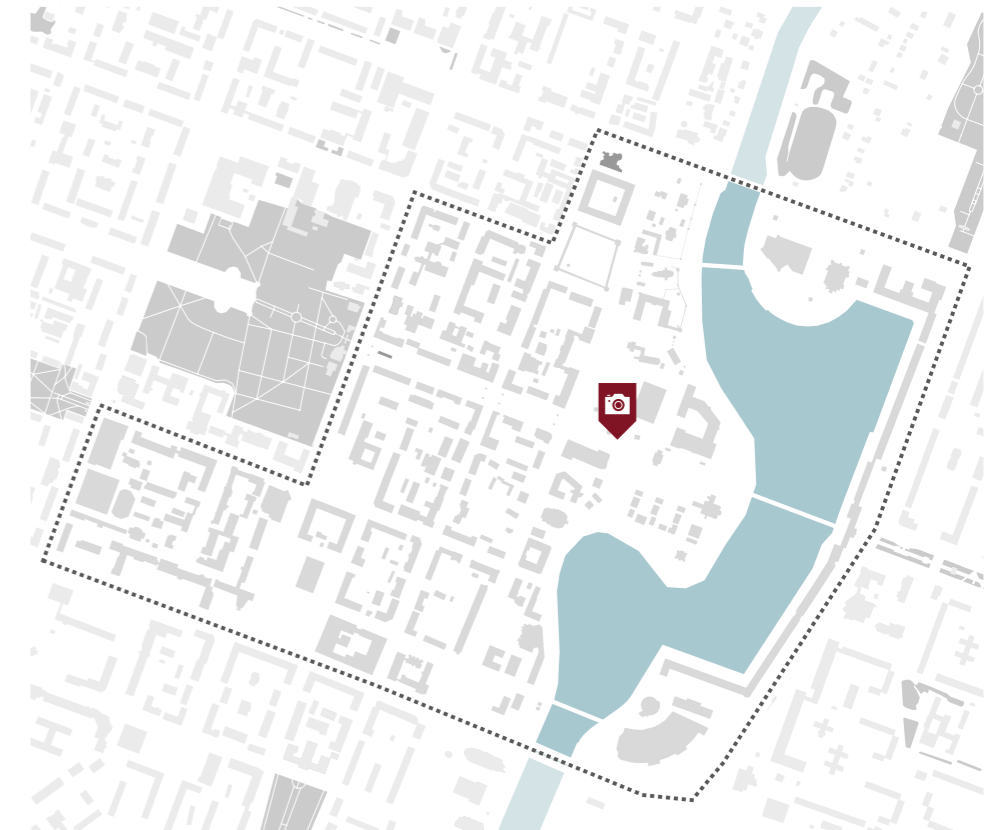

Визуализация проектных решений



Фото-зона перед театром драмы позволит каждому почувствовать себя звездой на красной ковровой дорожке.

**ориентировочная
стоимость реализации**

◆ 3 520 тыс. руб.

количество

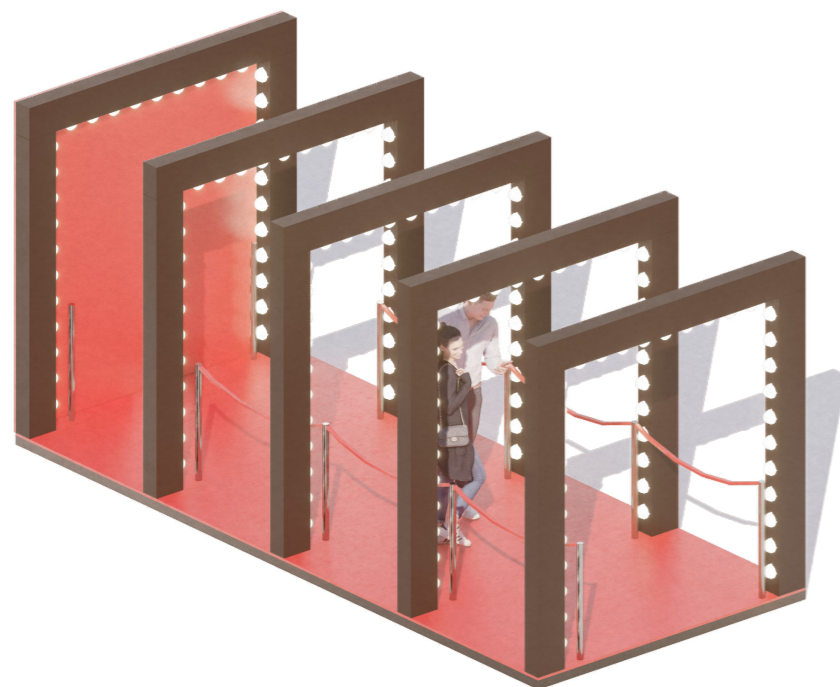
◇ 1 - шт.

площадь



◇ 14,4 кв.м

1.2 ФОТО-ЗОНА «КРЕАТИВНАЯ ЙОШКАР-ОЛА»

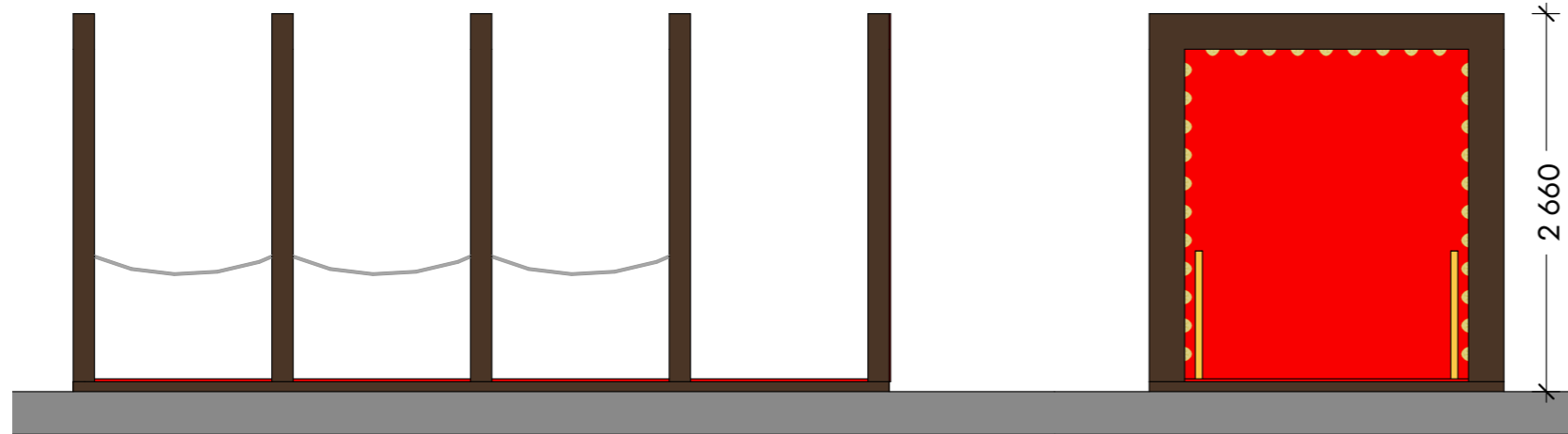
Фасады М 1:50



Материалы

-  - сталь с порошковой покраской RAL 8014
-  - сталь с порошковой покраской RAL 2005
-  - сталь

Каркас:
- сталь, порошковая покраска

Декоративные решения:
- цвет порошковой покраски по каталогу RAL Classic

Способ крепления:
- устанавливается на подготовленный ЖБ фундамент.

Светодиодная подсветка

План М 1:50

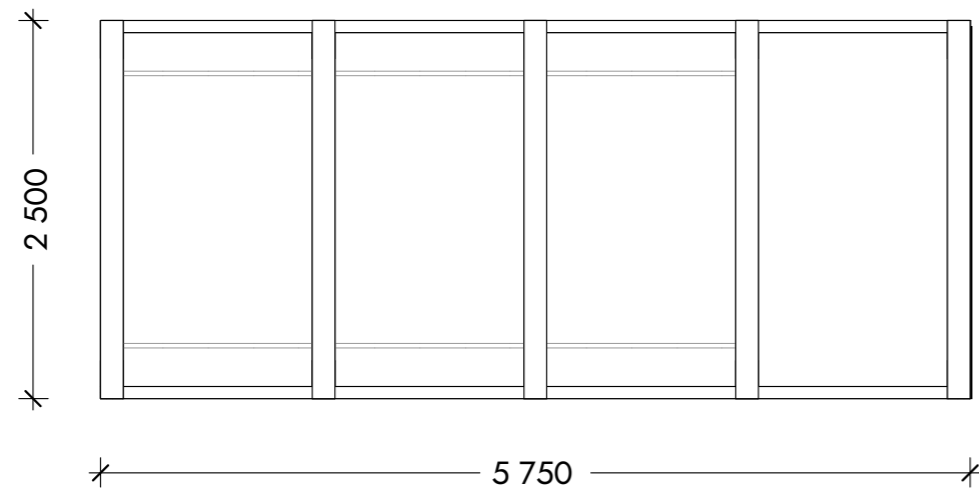

1. АРТ-ОБЪЕКТ «БУКВА «Й»



Визуализация проектных решений

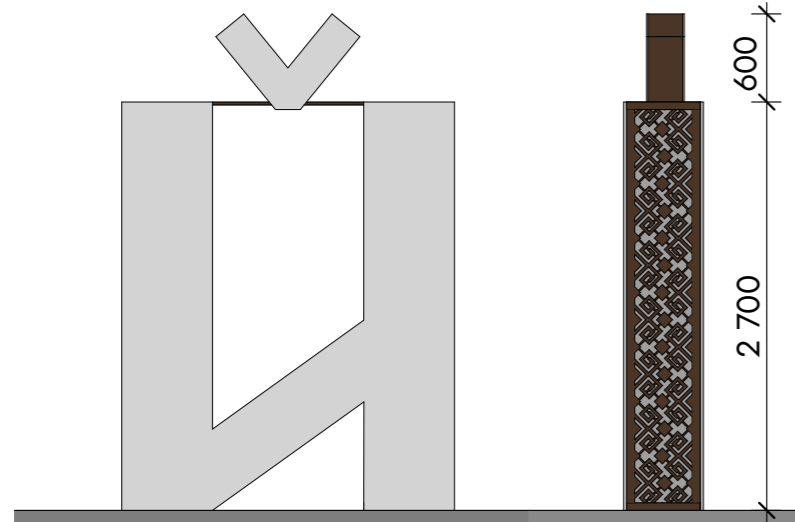

Фасады (1:50)



Материалы покрытий

-  - сталь с порошковой покраской RAL 8014
-  - зеркальные панели

Каркас:
- сталь, порошковая покраска

Декоративные решения:
- цвет порошковой покраски по каталогу RAL Classic

Способ крепления:
- устанавливается на подготовленный ЖБ фундамент.

План (1:50)

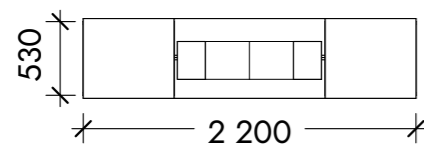

Ситуационный план

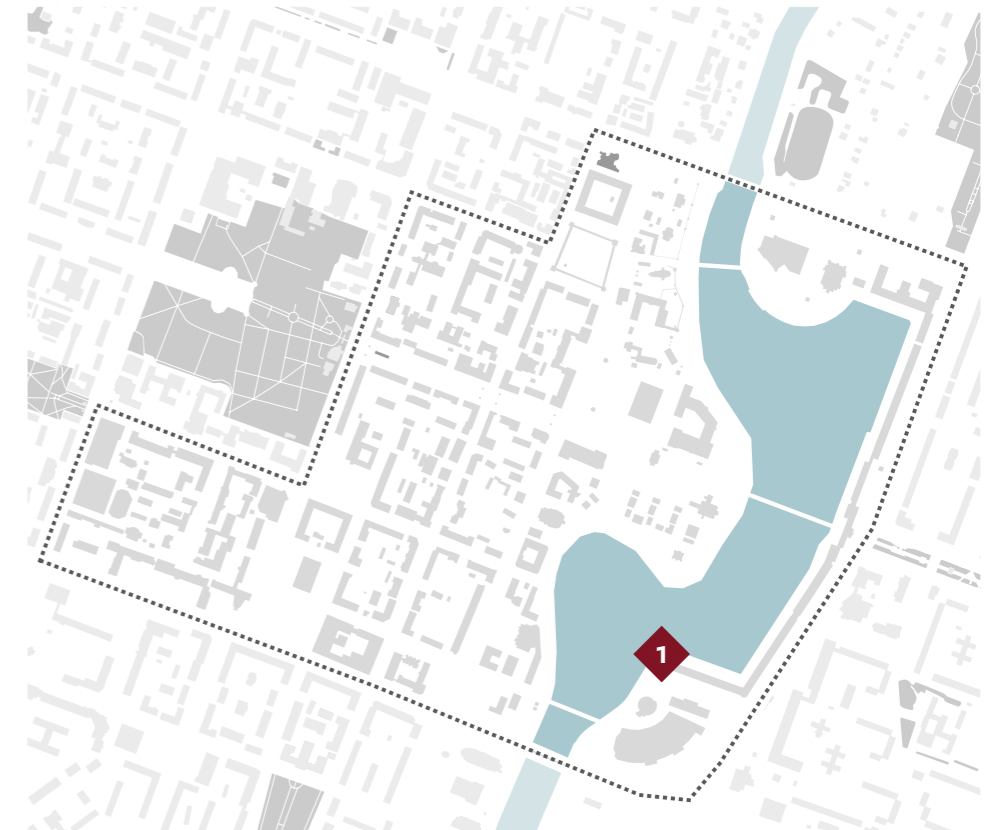

Буква Й – символ Йошкар-Олы, в контексте развития IT сферы может стать символом студенчества, обучающегося данному направлению в Йошкар-Оле. Арт-объект «Й» выполнен из зеркальных панелей, отражает окружение набережной.

ориентировочная стоимость реализации

 3 520 тыс.руб.

количество

 1 - шт.

Паперн



марийская вышивка



геометрический орнамент

2. АРТ-ОБЪЕКТ «КАЧЕЛИ»

Визуализация проектных решений



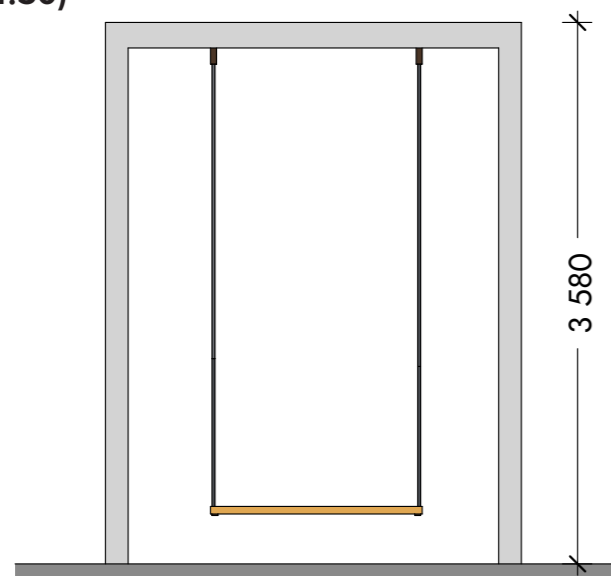

Фасады (1:50)

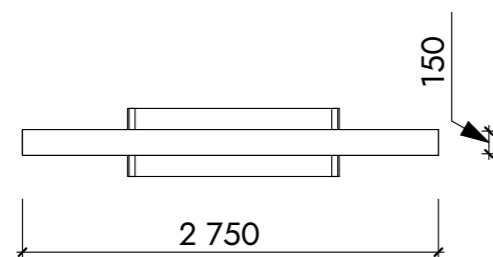

План (1:50)



Материалы покрытий

-  - сталь с порошковой покраской RAL 8014
-  - зеркальные панели
-  - сосна / лиственница

Каркас:
- сталь, порошковая покраска

Сиденье:
- сосна / лиственница

Декоративные решения:
- цвет порошковой покраски по каталогу RAL Classic

Способ крепления:
- устанавливается на подготовленный ЖБ фундамент.

Ситуационный план

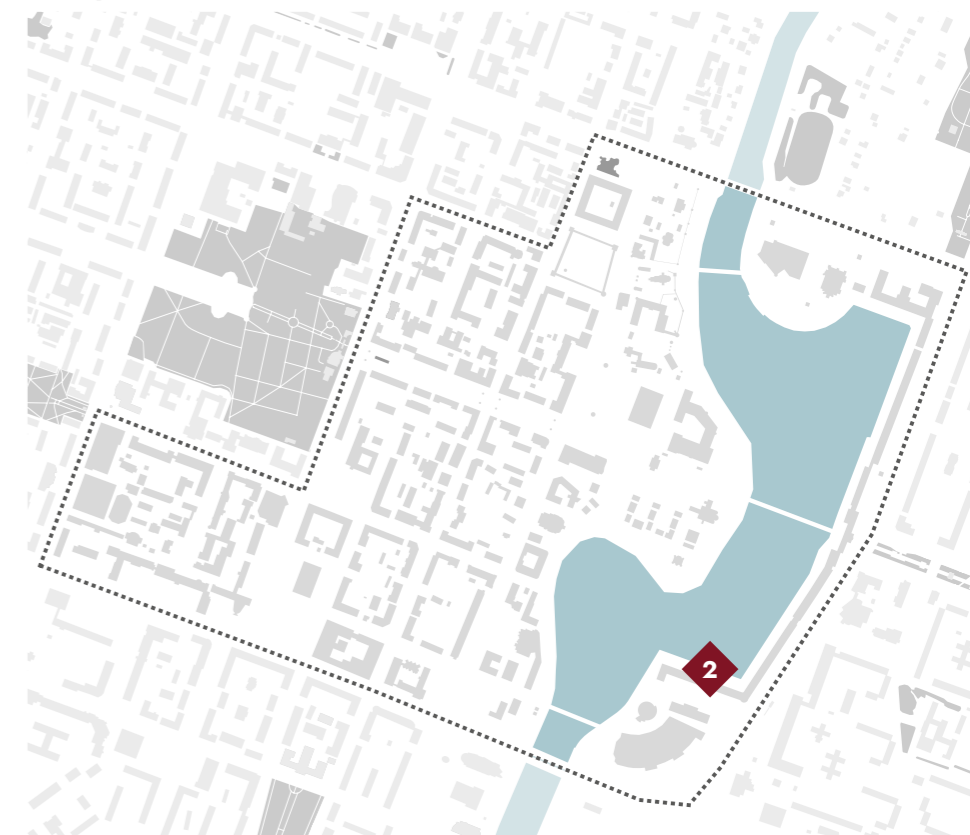

Арт-объект состоит из двух конструкций качелей, имеющих зеркальные покрытия.

Серебряные качели появляются в многих марийских сказках и мифах.

ориентировочная стоимость реализации

 3 080 тыс. руб.

количество

 2 шт.

3. АРТ-ОБЪЕКТ «УТКИ»

Визуализация проектных решений



Ситуационный план

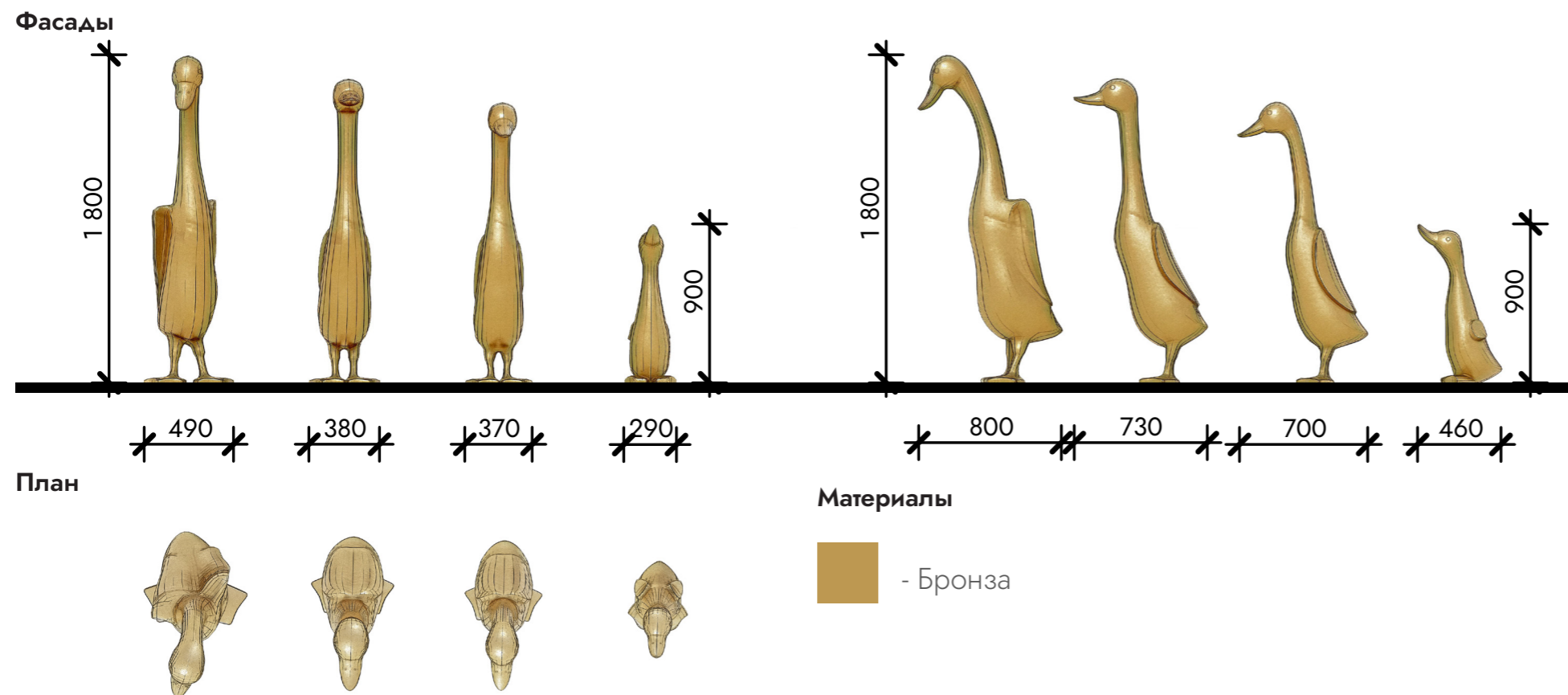

Арт-объект представляет из себя объемную композицию, состоящую из четырех фигур уток разного размера, расставленных по «кругу», создавая пространство внутрь которого можно встать и сфотографироваться.

Утка в марийской культуре и мифологии олицетворяет светлое женское начало

ориентировочная стоимость реализации

◆ 3 825 тыс.руб.

количество

◇ 4 шт.

4. АРТ-ОБЪЕКТ «АРКА»



Визуализация проектных решений

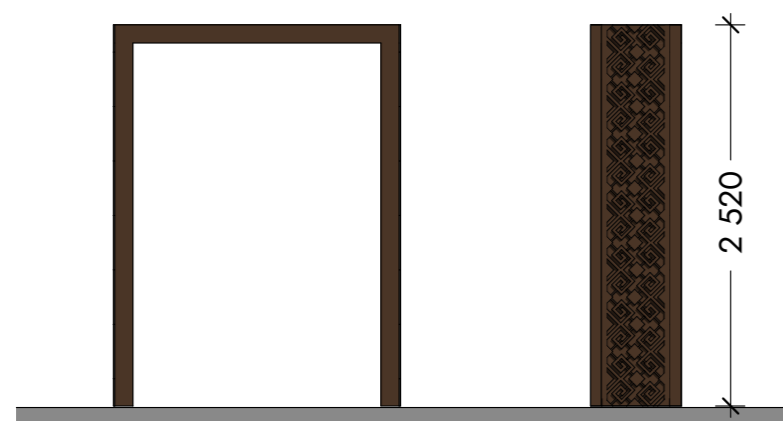

Фасады (1:50)



Материалы покрытий

-  - сталь с порошковой покраской RAL 8014
-  - зеркальные панели

Каркас:
- сталь, порошковая покраска

Декоративные решения:
- цвет порошковой покраски по каталогу RAL Classic

Способ крепления:
- устанавливается на подготовленный ЖБ фундамент.

План (1:50)

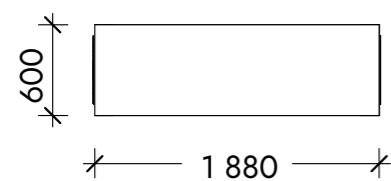

Ситуационный план

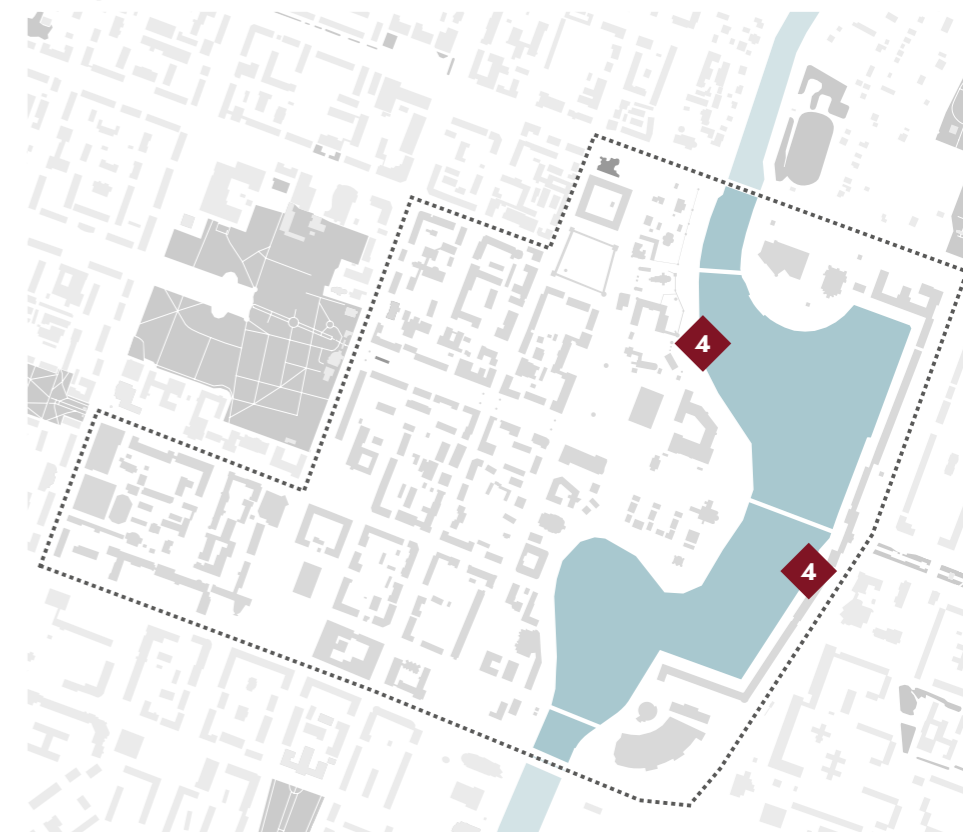

Арка становится обрамлением и обозначением места для фотографий.

ориентировочная
стоимость реализации

 1 540 тыс. руб.

количество

 2 шт.

Паперн



марийская вышивка



геометрический орнамент

5. АРТ-ОБЪЕКТ «ОРНАМЕНТ»

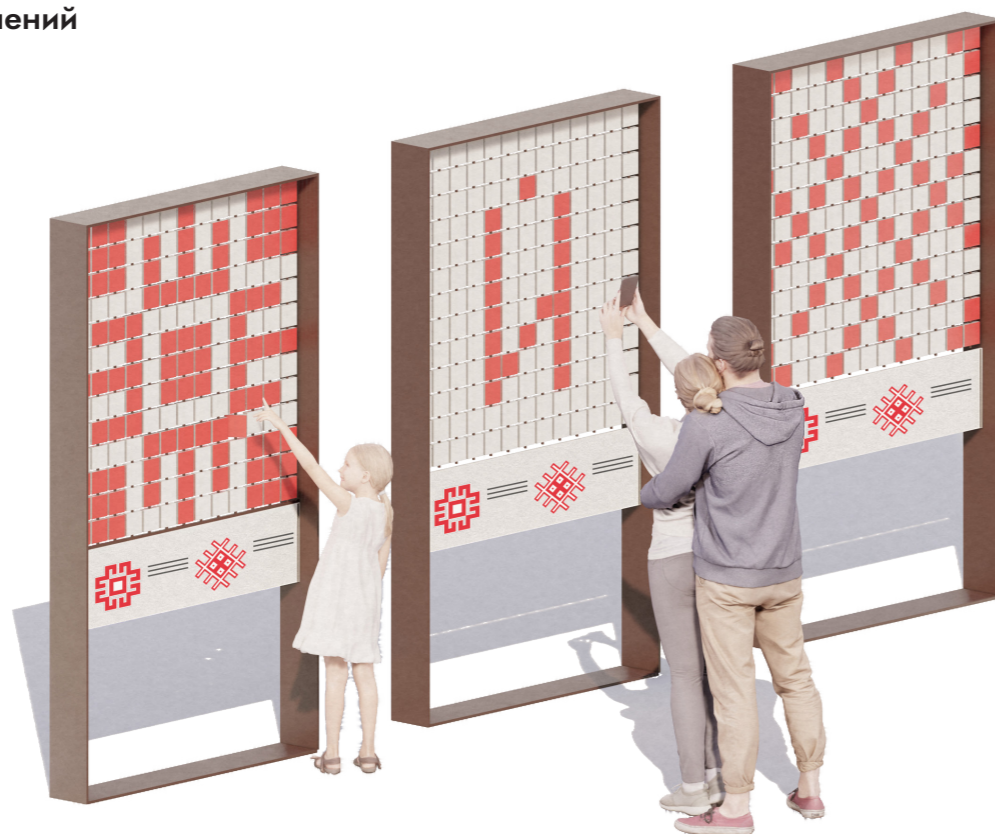

Визуализация проектных решений

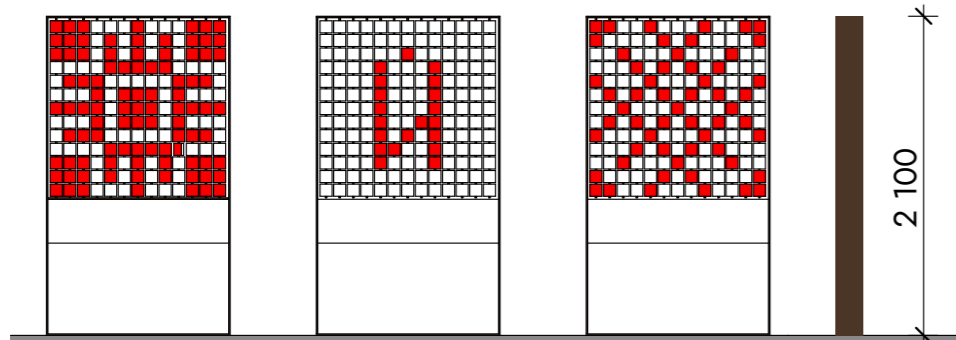

Фасады (1:50)



Материалы покрытий

-  - сталь с порошковой покраской RAL 8014
-  - сталь с порошковой покраской RAL 2005
-  - сталь с порошковой покраской RAL 9003

Каркас:
- сталь, порошковая покраска

Декоративные решения:
- цвет порошковой покраски по каталогу RAL Classic

Способ крепления:
- устанавливается на подготовленный ЖБ фундамент.

План (1:50)

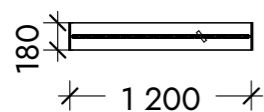

Ситуационный план

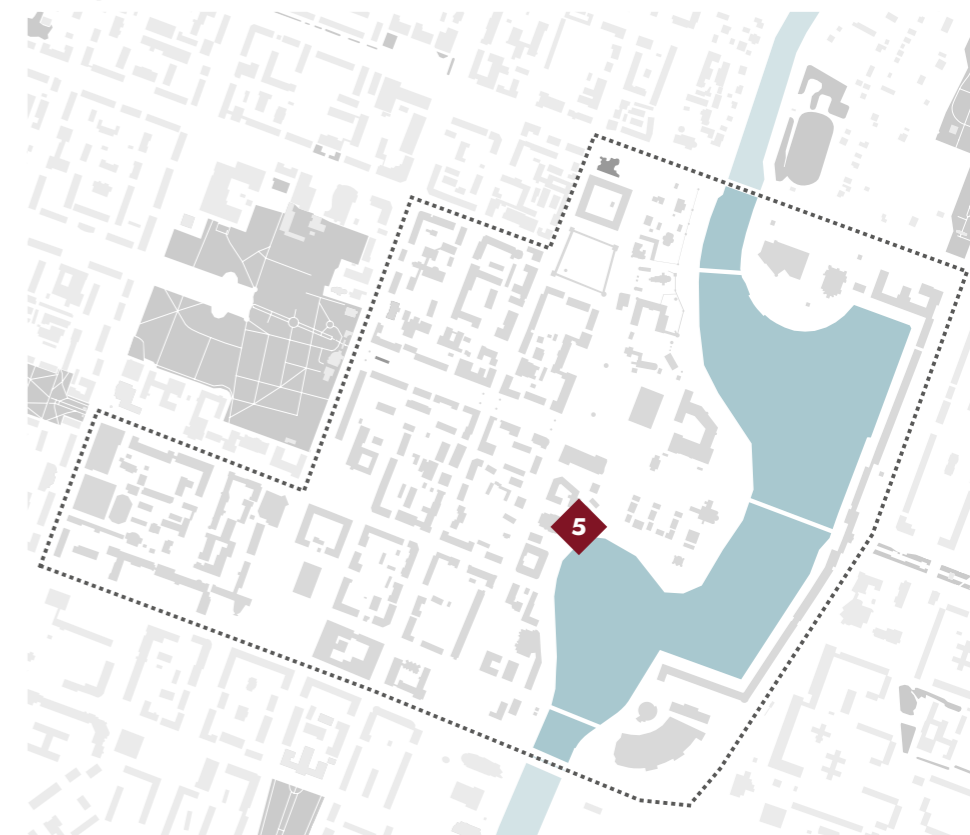

Арт-объекты, рассказывающие об особенностях орнаментов региона. Можно самостоятельно собрать орнамент из крутящихся деталей.

ориентировочная
стоимость реализации

 979 тыс. руб.

количество

 3 шт.

6. АРТ-ОБЪЕКТ «КНИГИ»



Визуализация проектных решений

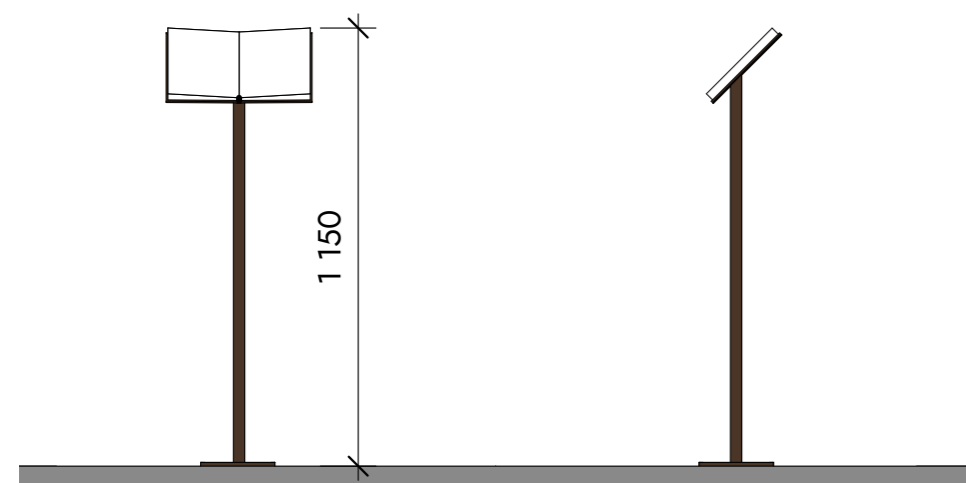

Фасады (1:50)



Материалы покрытий

-  - сталь с порошковой покраской RAL 8014
-  - сталь с порошковой покраской RAL 9010

Каркас:
- сталь, порошковая покраска

Декоративные решения:
- цвет порошковой покраски по каталогу RAL Classic

Способ крепления:
- устанавливается на подготовленный ЖБ основание.

План (1:50)

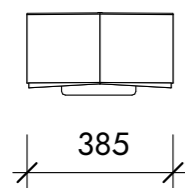

Ситуационный план



Представляет из себя 5 книг с цитатами из произведений, а также афоризмами, крылатыми выражениями Н.В.Гоголя и других авторов, что позволит внести элемент геймификации в прогулку – туристы, особенно старшеклассники, будут угадывать произведения/автора во время экскурсии, а индивидуальные туристы во время своей прогулки проверят свои знания и память, посмеются над актуальностью многих высказываний и цитат спустя и 200 лет.

Аналогично гейм-экскурсии «Загадки г-на М», БОльший спрос эта прогулка может вызывать у заранее «подготовленных» вторичных туристов, чем у тех, кто в Йошкар-Оле впервые. Арт-объекты устанавливаются на набережной ближе к решетке.

ориентировочная стоимость реализации

 825 тыс. руб.

количество

 5 шт.

7. АРТ-ОБЪЕКТ «МАКЕТ ЦЕНТРА ГОРОДА ЙОШКАР-ОЛА»

Объемный макет города с основными достопримечательностями города Йошкар-Олы.

ориентировочная стоимость реализации

◆ 8 800 тыс. руб.

количество

◇ 1 шт.

материал

чугун/бронза

габариты

4x4 м

Ситуационный план

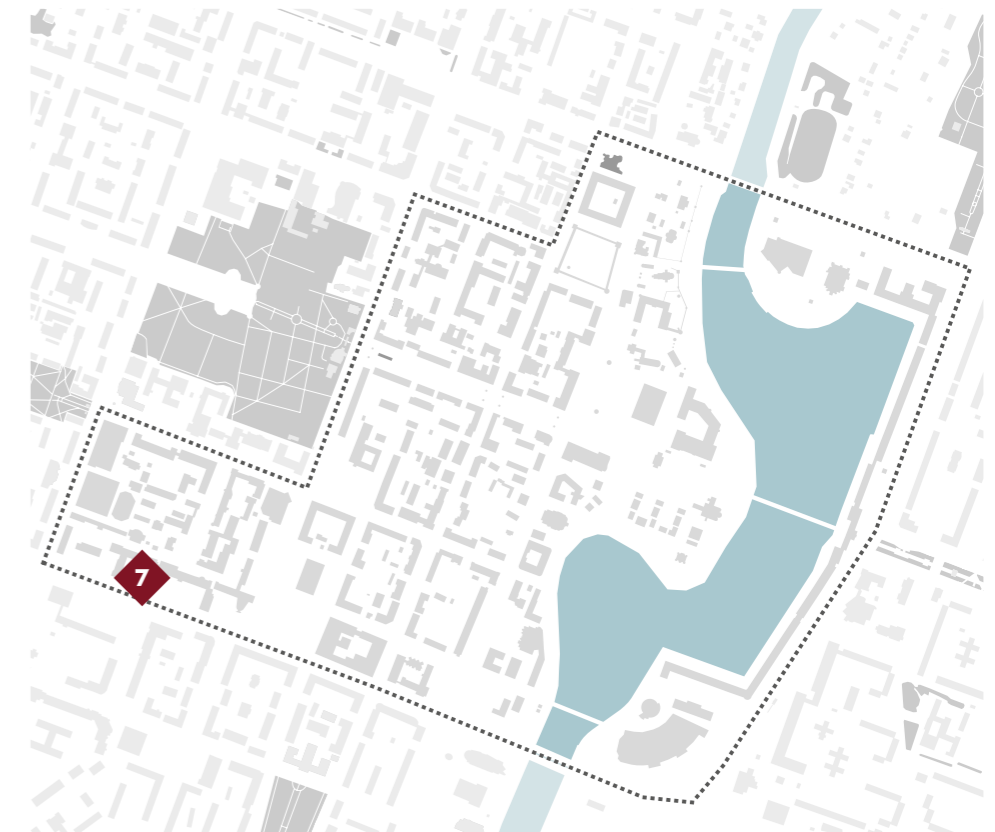

Аналоговый ряд



Макет Санкт-Петербурга



Макет центральной части города Иркутска



Бронзовый макет «Исторический образ Нижнего Новгорода начала XX века»

8. АРТ-ОБЪЕКТ «СТРАЖНИКИ»

Арт-объект представляет из себя деревянные фигуры стражников по внешней стороне обоих входов в Кремль

**ориентировочная
стоимость реализации**

◆ 4 000 тыс.руб.

количество

◇ 4 шт.

Визуализация проектных решений



Ситуационный план

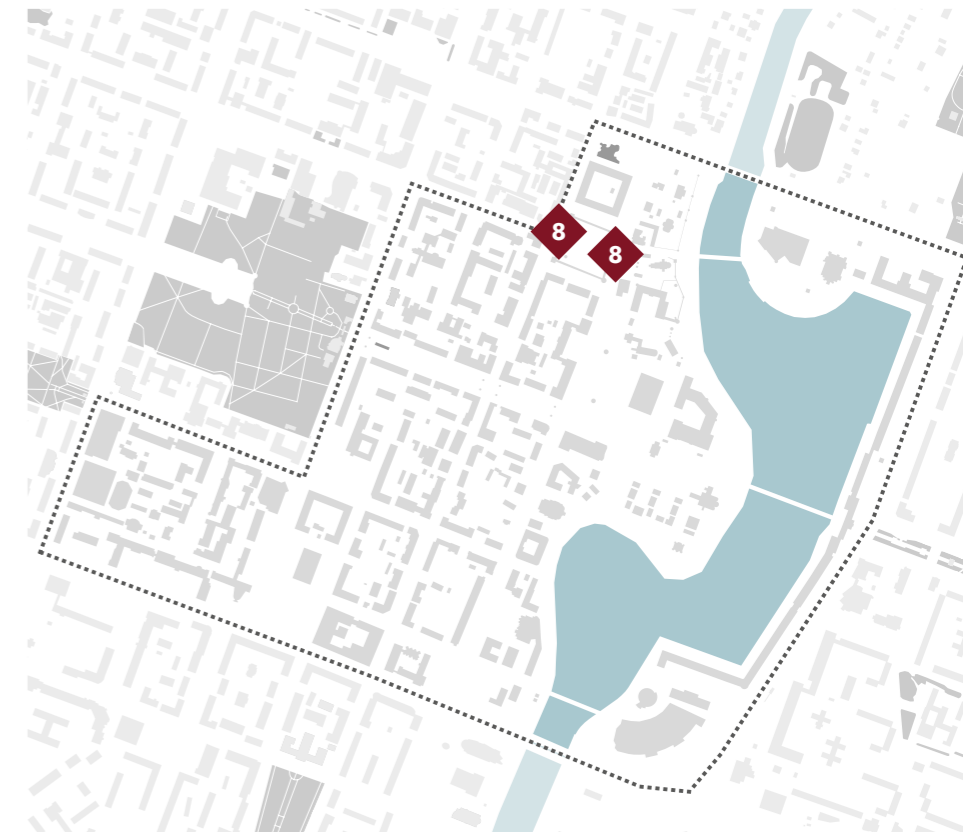

Образ

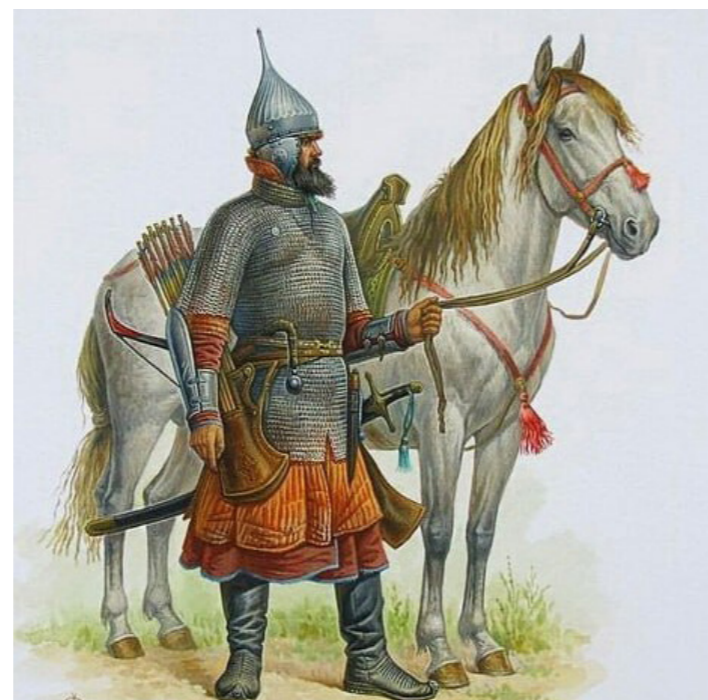

Аналоговый ряд



9. АРТ-ОБЪЕКТЫ «СИМВОЛЫ»

На решетке театрального моста предлагается разместить мини- арт-объекты - полигональные скульптуры в виде марийских музыкальных инструментов, элементов марийского орнамента (знаки Праматери Утки, Солнца, Воды, Лось и др).

Расстояние между объектами 18-20 м (по середине расстояния между опорами освещения).

ориентировочная стоимость реализации

◆ 2 200 тыс. руб.

количество

◇ 20 шт.

габариты

◆ 500x500x100 мм

материалы

◇ металл

цвет

■ RAL 3002 - Carmine Red

Визуализация проектных решений



Ситуационный план

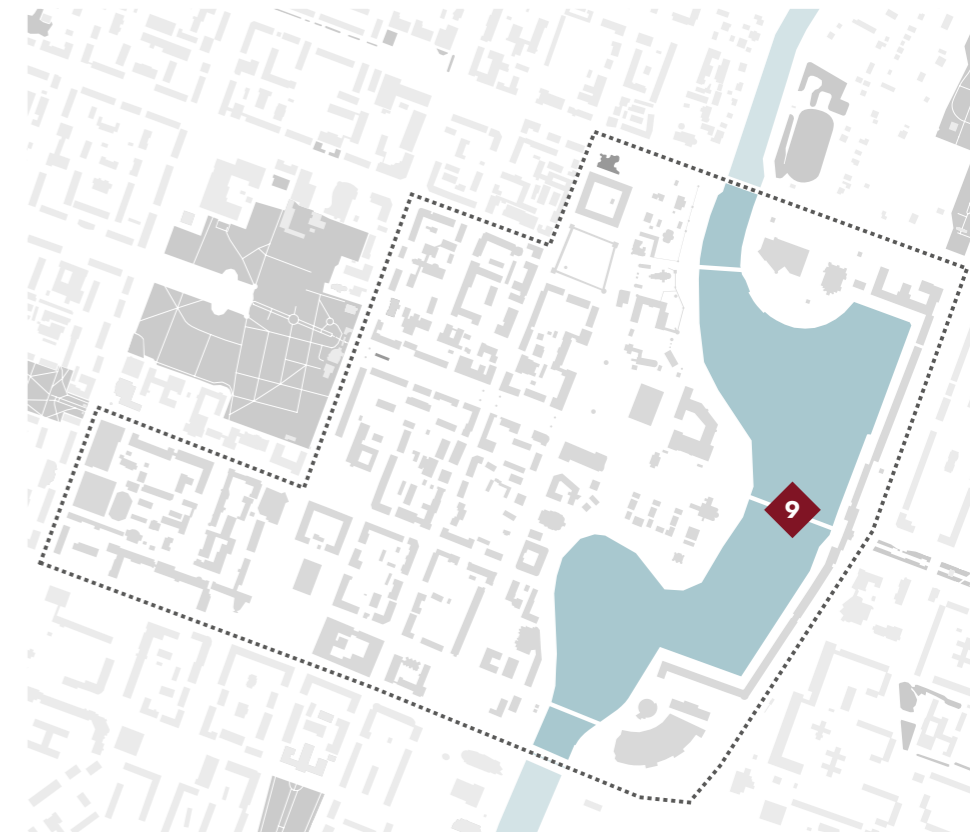

Тематики объектов

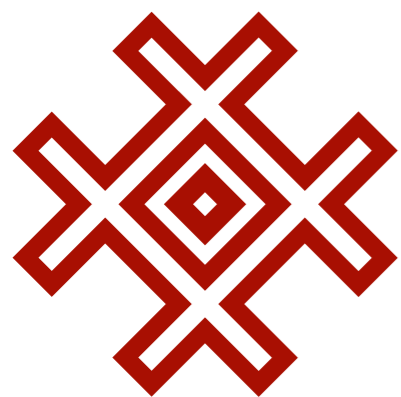

знак засеянного поля

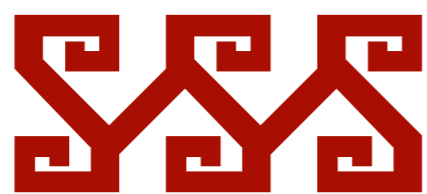

знак воды

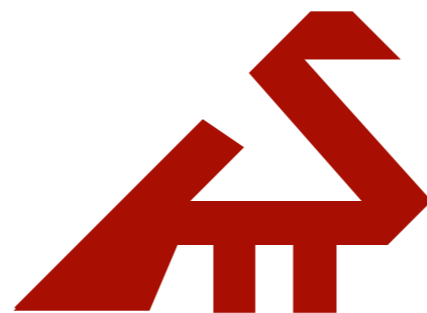

праматерь утка

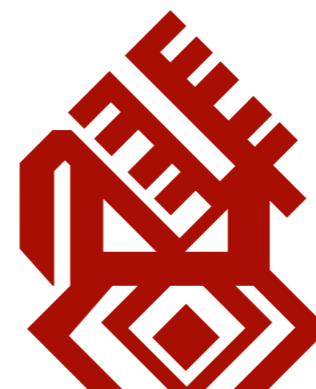

лось/олень/конь



медведь

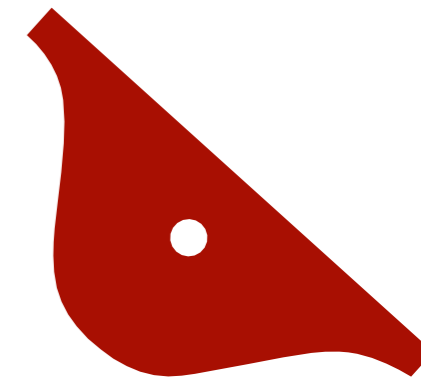

гусли («Кюсле»)

10. АРТ-ОБЪЕКТЫ «КИНЕТИЧЕСКАЯ АЛЛЕЯ»

Кинетическая скульптура — квинтэссенция искусства, инженерии и высоких технологий. Как технологическое, динамическое направление в современном искусстве, воплощающее скорость, энергию, силу природы, тематически и стилистически очень точно развивает и транслирует идейную концепцию.

Аллея станет одним из связующих звеньев между двумя основными аспектами турресурса Йошкар-Олы — самобытностью марийского народа и экспериментальными архитектурными решениями новой застройки, а также продолжает в новом формате тематику развития искусства, с этой точки зрения перекликаясь с этнофутуризмом.

**ориентировочная
стоимость реализации**

◆ 4986 тыс.руб.

количество

◇ 6 шт.

Ситуационный план



Аналоговый ряд

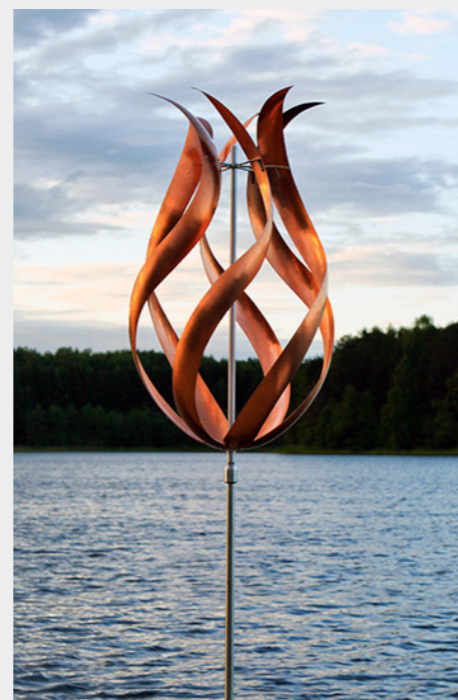

11. АРТ-ОБЪЕКТ «КРЕАТИВНЫЕ КОТЫ»

Создание коллекции из 5 тематических скульптур, изображающих Йошкина кота в разных профессиях креативных индустрий:

Кот — художник (а), Кошка — балерина (б), Кот — музыкант (в), Кот — певец (г), Кот — поэт (д).

Скульптуры должны выполнены едином стиле, без тонких вытянутых элементов, антивандальные, могут быть серьезные либо грустные, но не гротескные.

В дальнейшем можно развивать данный проект, добавляя котов других профессий, например Кот — программист, Кот — архитектор, Кот — танцор и др.

ориентировочная стоимость реализации

◆ 7 446 тыс. руб.

количество

◇ 5 шт.

материал

бронза

Образы котов



Ситуационный план

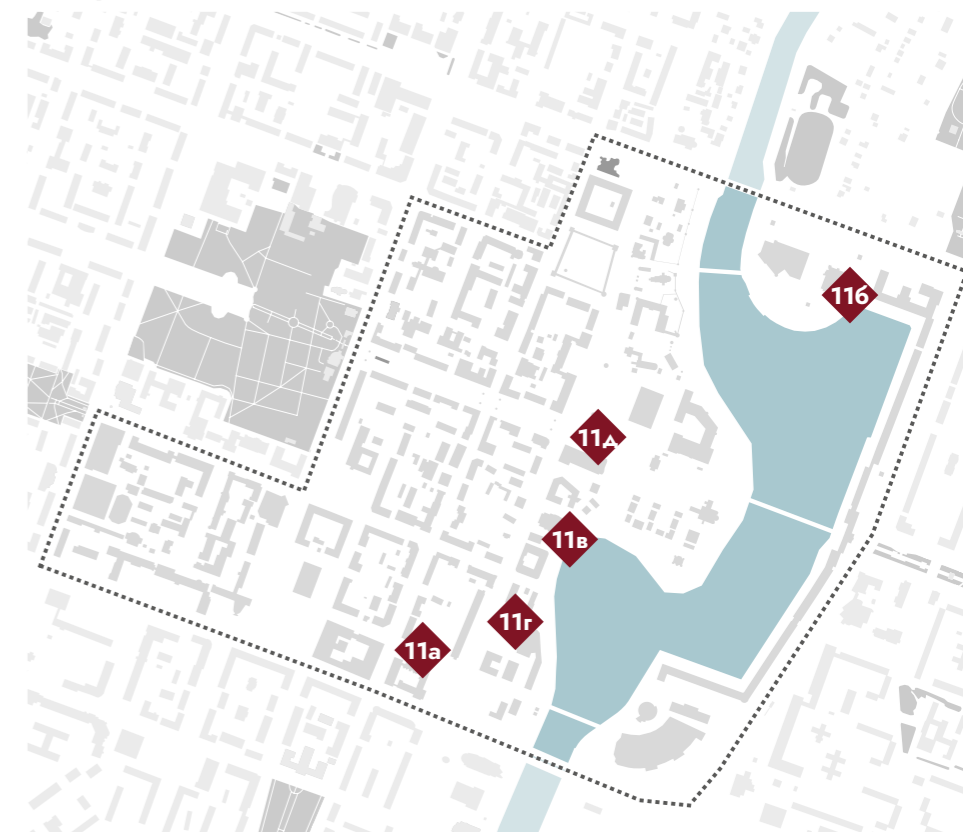

Коты Йошкар-Олы

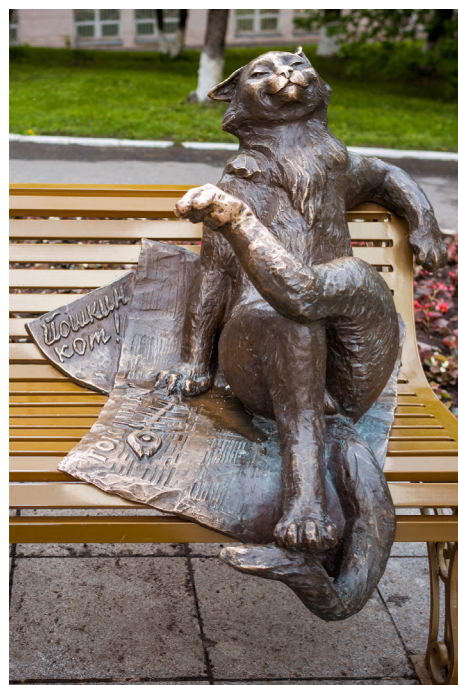

Йошкин кот



Йошкина кошка

Аналоговый ряд



Скульптура кот (Ориенбург)



Кот - ученый (Геленджик)



Памятник лабораторной мыши (Новосибирск)



Памятник почтальону Печкину (Луховицы)

12. АРТ-ОБЪЕКТ «РОМЕО И ДЖУЛЬЕТТА»

Скульптурная композиция состоит из двух фигур: Ромео, стоящий на набережной, протягивает руку Джульетте, стоящей на балконе Музея истории и археологии.

На балкон можно выйти летом и сделать селфи на фоне парящего над водой Благовещенского собора, эта скульптурная композиция могла бы привлечь туристов зайти в музей.

ориентировочная стоимость реализации

◆ 3253,8 тыс. руб.

количество

◆ 1 шт.

материал

бронза

Балкон Музея истории и археологии с силуэтами скульптуры



Ситуационный план

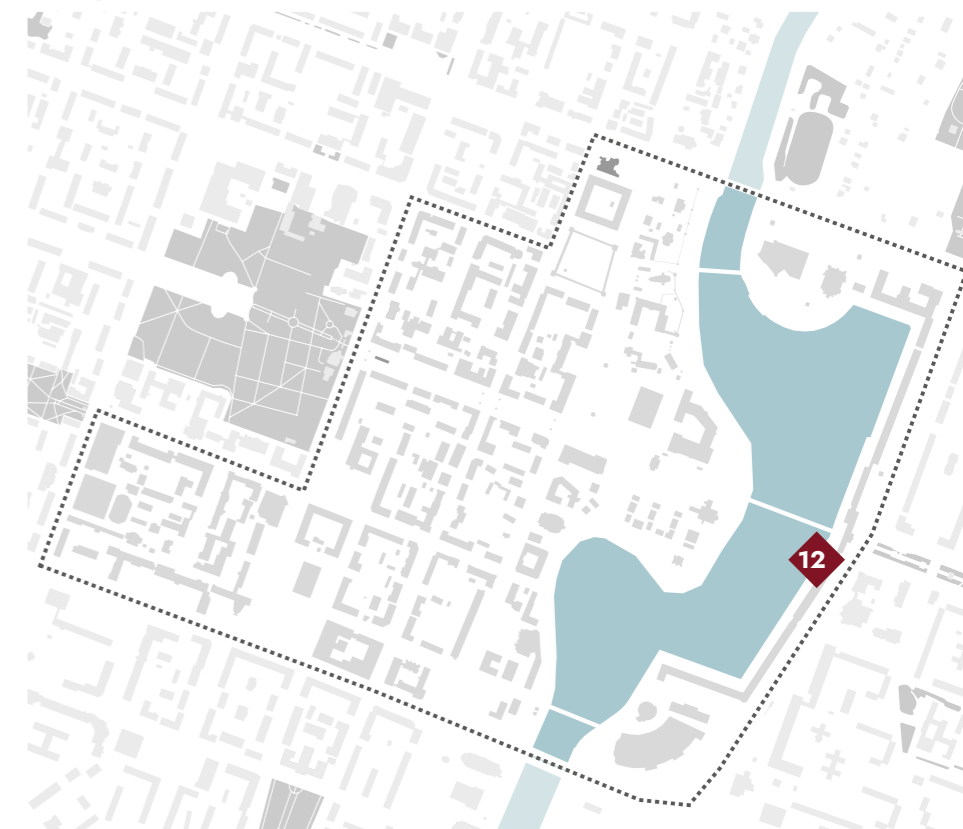

Образы Ромео и Джульетты



Ромео и Джульетта. Сцена на балконе, 1905 год



Ромео и Джульетта - фильм Джорджа Кьюкора, 1936

Аналоговый ряд



Балкон Джульетты и памятник Джульетте в Вероне



Памятник Ромео и Джульетте (Батайск)



Памятник Ромео и Джульетте (Нью-Йорк)

13. АРТ-ОБЪЕКТ «ЧАСЫ»

Визуализация проектных решений

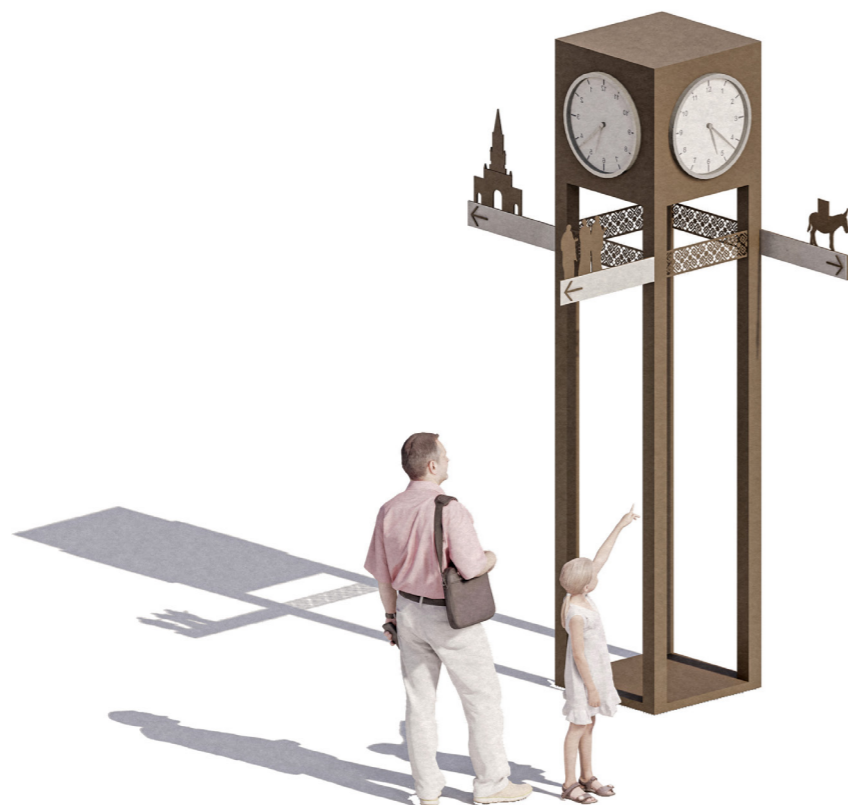

Фасады

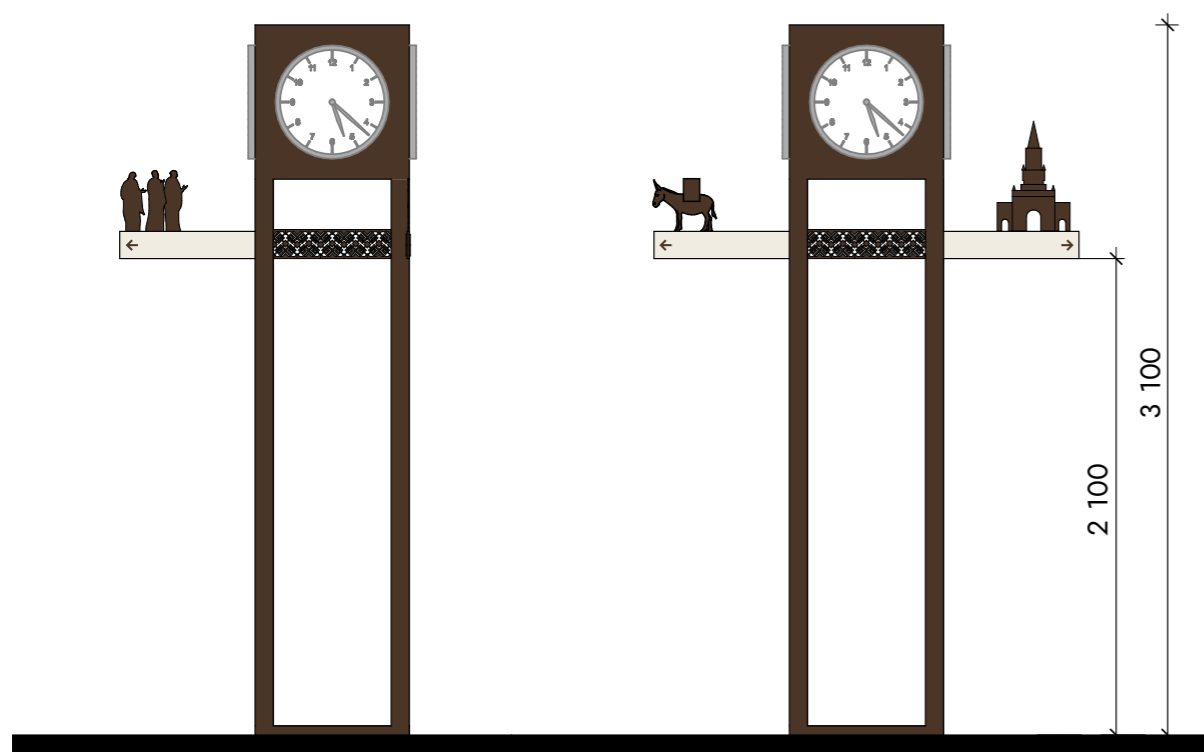

План

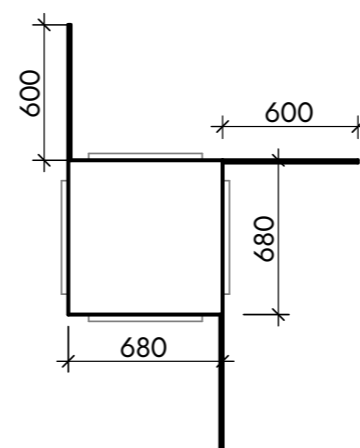

Ситуационный план

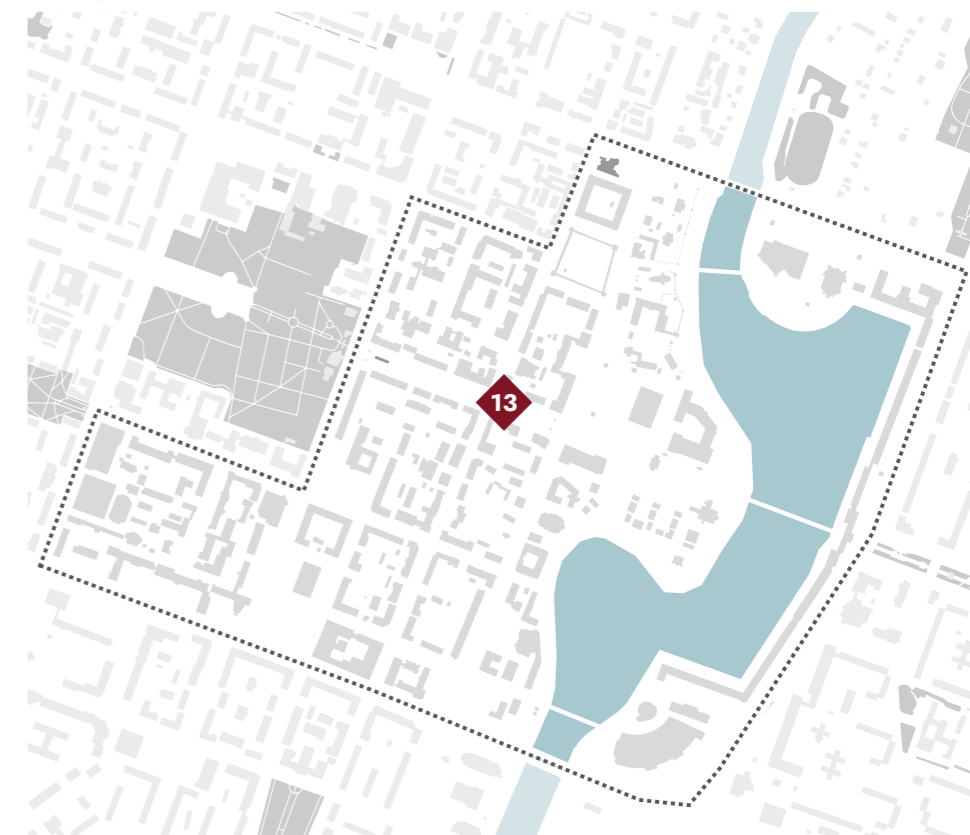

Поскольку одними из самых привлекательных и креативных достопримечательностей Йошкар-Олы являются часы с динамическими скульптурными композициями, то предлагается установить навигационно-рекламный блок, который будет содержать указатели с одним и тем же словом «часы» к 3м видам часов – «ослик», «апостолы», «башня» – со схематичными их изображениями (вносится элемент игры, загадки, интриги).

количество

1 шт.

ориентировочная стоимость реализации

5 500 тыс. руб.

2. ОБЪЕКТЫ ТУРИСТСКОЙ ИНФРАСТРУКТУРЫ

Мероприятия направлены на повышение комфорта городской среды для нужд туристов, развитие существующей системы туристской инфраструктуры.

Предлагается устройство туалетных модулей с доступом для МГН, размещение павильонов Туристско-информационного центра, а также замена торгово-ярмарочных павильонов в общей стилистике с павильонами ТИЦ.

Количество мероприятий



4

Размер инвестиций



21 531 тыс. руб.



2.1 Туристско-информационный центр



2.2 Устройство автономных туалетных модулей с доступом МГН



2.3 Торгово-ярмарочные павильоны тип 1



2.4 Торгово-ярмарочные павильоны тип 2



Граница туристского центра города

Карта с указанием расположения мероприятий

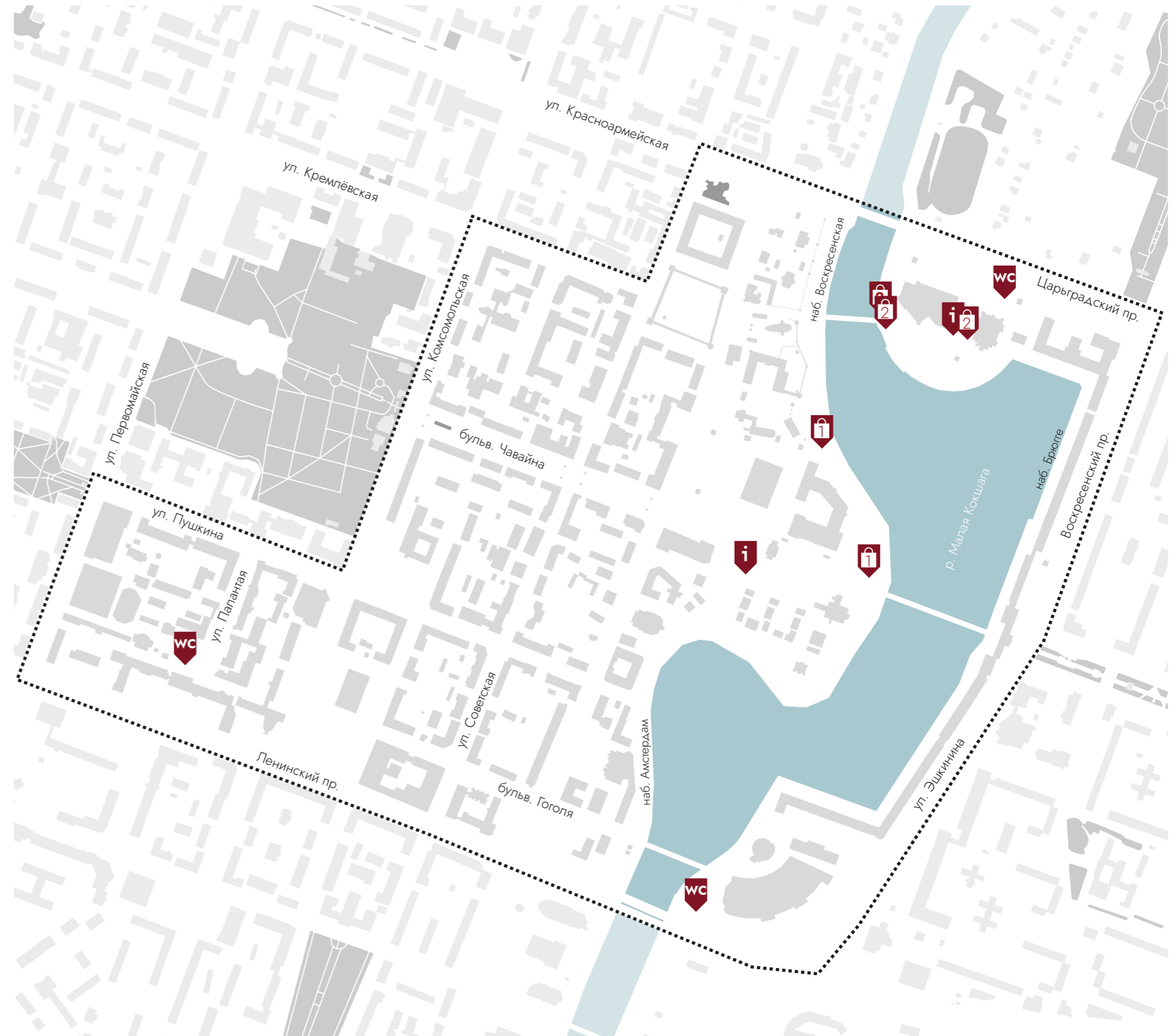

2.1 ТУРИСТСКО-ИНФОРМАЦИОННЫЙ ЦЕНТР

Некапитальное строение (павильон) туристско-информационного центра выполнено в современном стиле с использованием зеркальных поверхностей стены, отражающих окружающую архитектуру, будет привлекать внимание как что-то современное. В отделке так же использованы национальные мотивы.

ориентировочная стоимость реализации

◆ 6 000 тыс. руб.

количество

◇ 2 шт.

Визуализация проектных решений



Ситуационный план

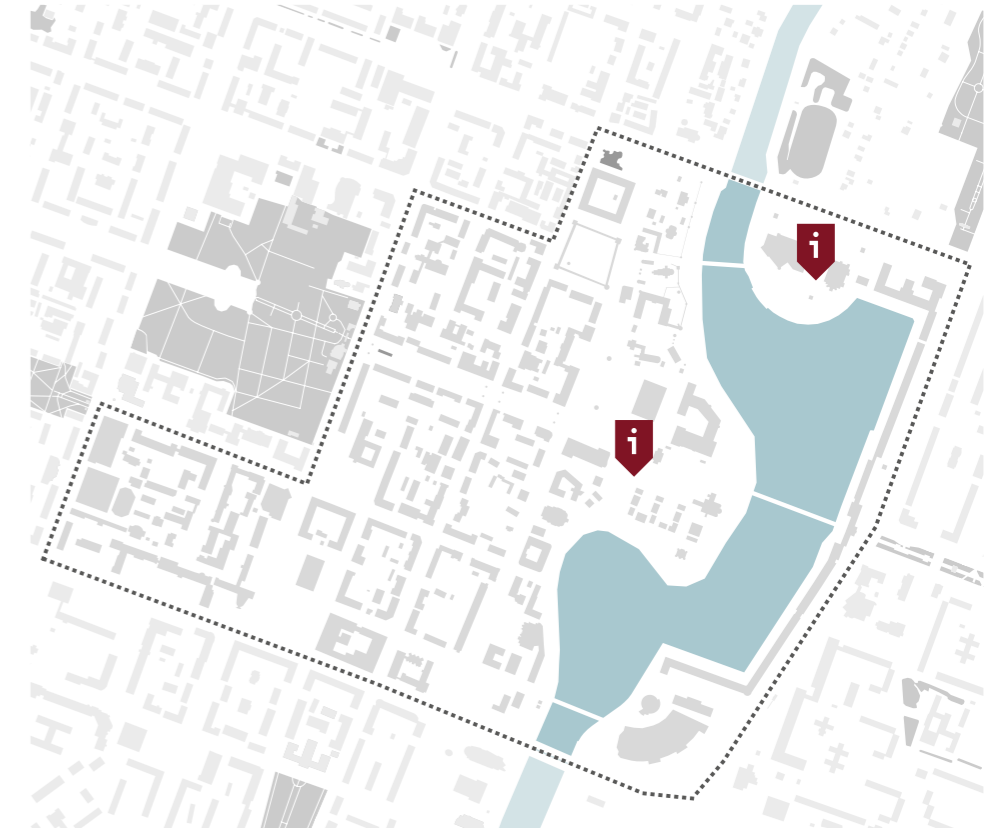

Ситуационный план - павильон 1



Ситуационный план - павильон 2

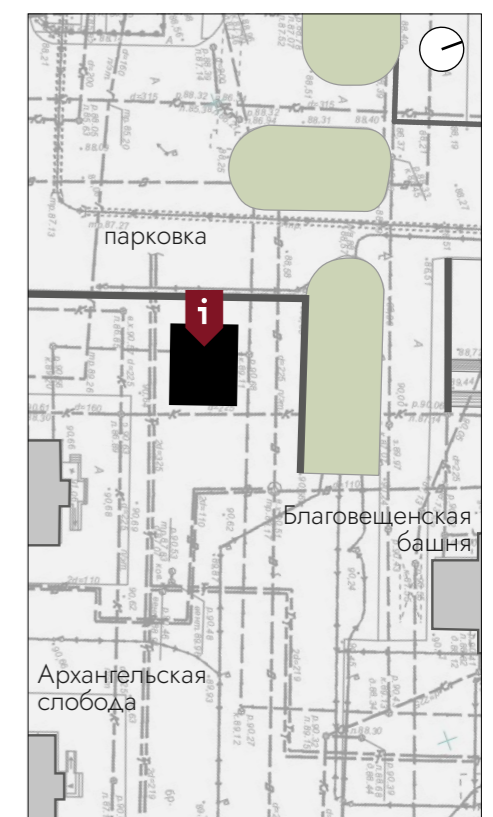

марийский геометрический орнамент



паттерн декоративных панно

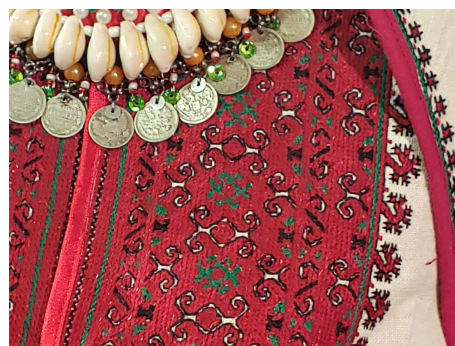
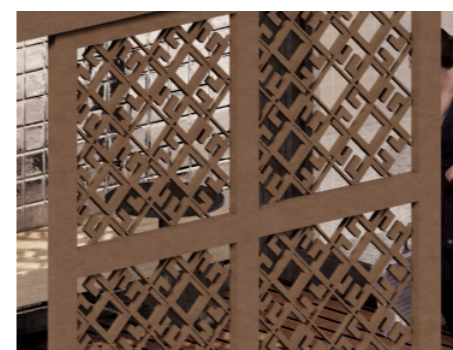

металлические украшения



отражение архитектуры в водной глади

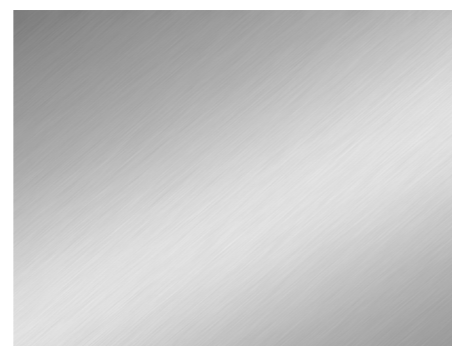

зеркальная текстура



2.1 ТУРИСТСКО-ИНФОРМАЦИОННЫЙ ЦЕНТР

Визуализация проектных решений (аксонометрия)

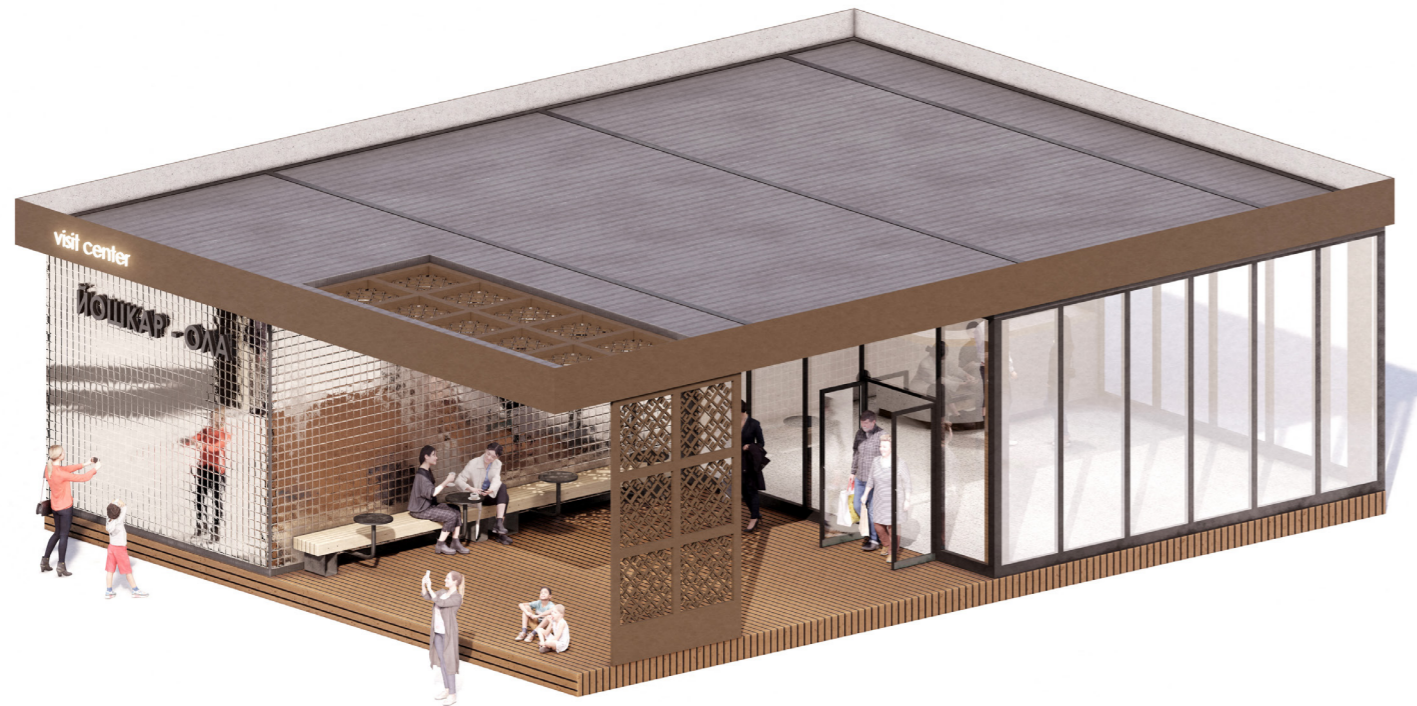

Визуализация проектных решений (фотомонтаж)



План павильона

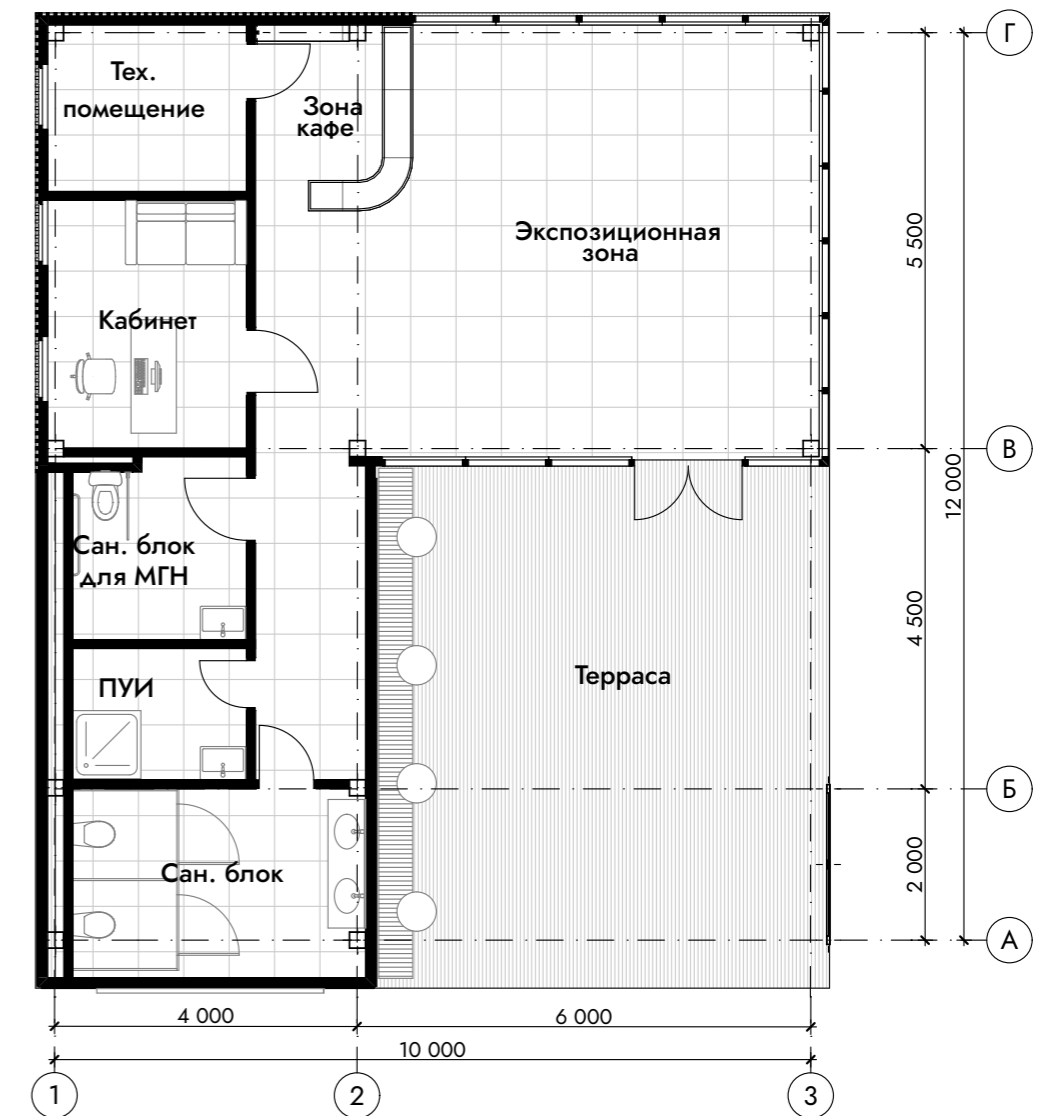

Перечень помещений

1	Терраса	41,3 кв.м.
2	Экспозиционная зона+зона кафе	42,8 кв.м.
3	Тех. помещение	5,8 кв.м.
4	Кабинет	8,6 кв.м.
5	Сан. блок для МГН	5,4 кв.м.
6	ПУИ	4 кв.м.
7	Сан. блок	9,6 кв.м.
	Итого:	117,5 кв.м.

2.1 ТУРИСТСКО-ИНФОРМАЦИОННЫЙ ЦЕНТР

Фасад 1-3 (1:75?)

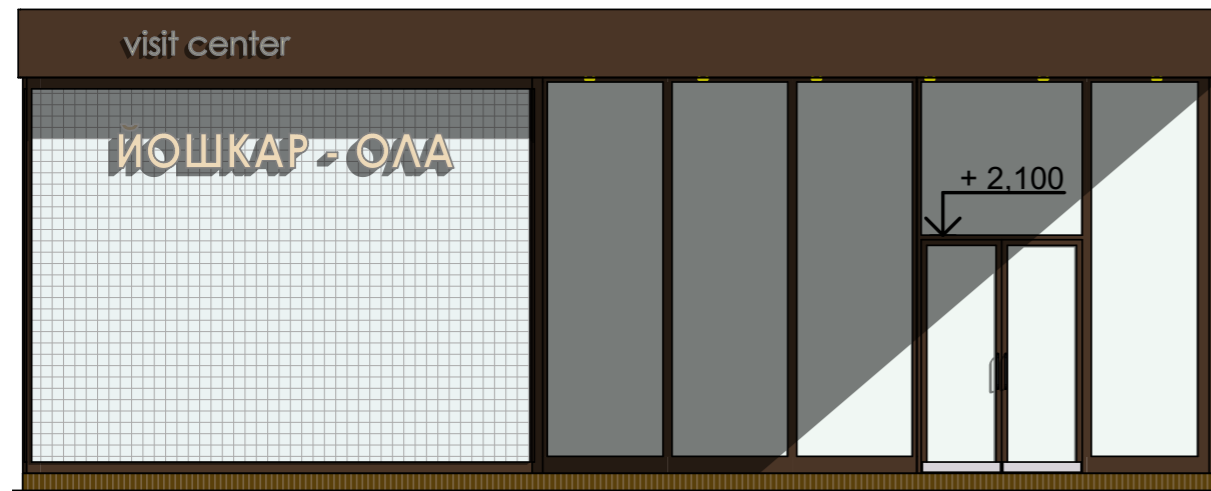

Фасад А-Г (1:75)

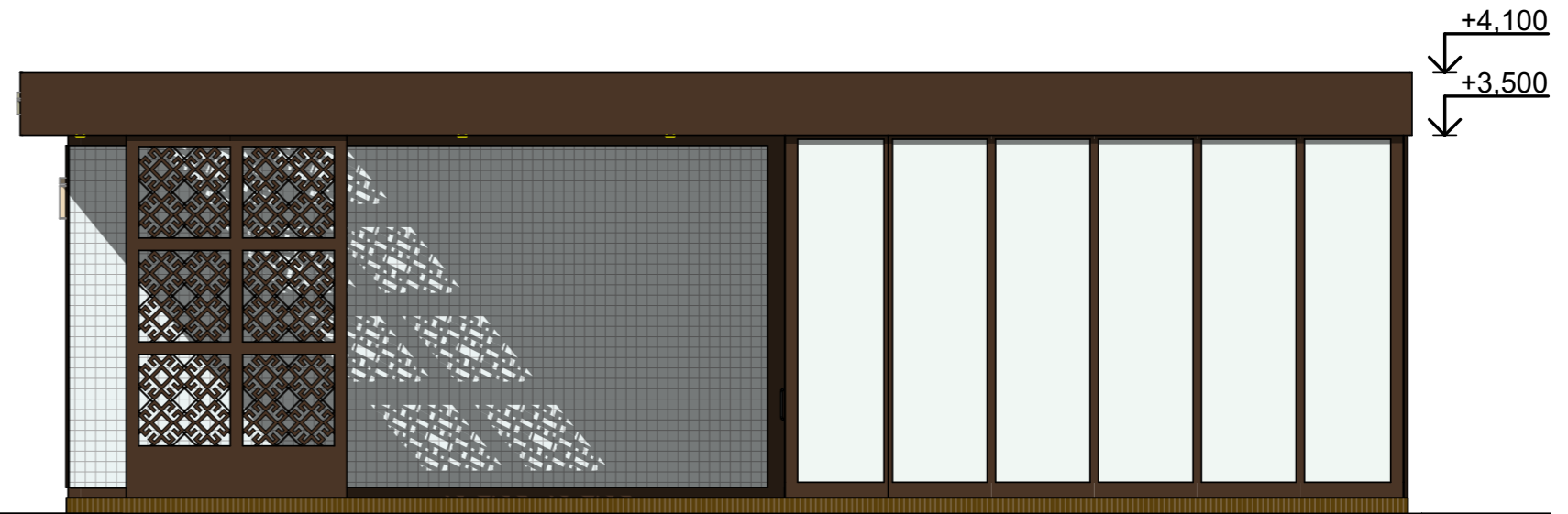

Фасад 3-1 (1:75)

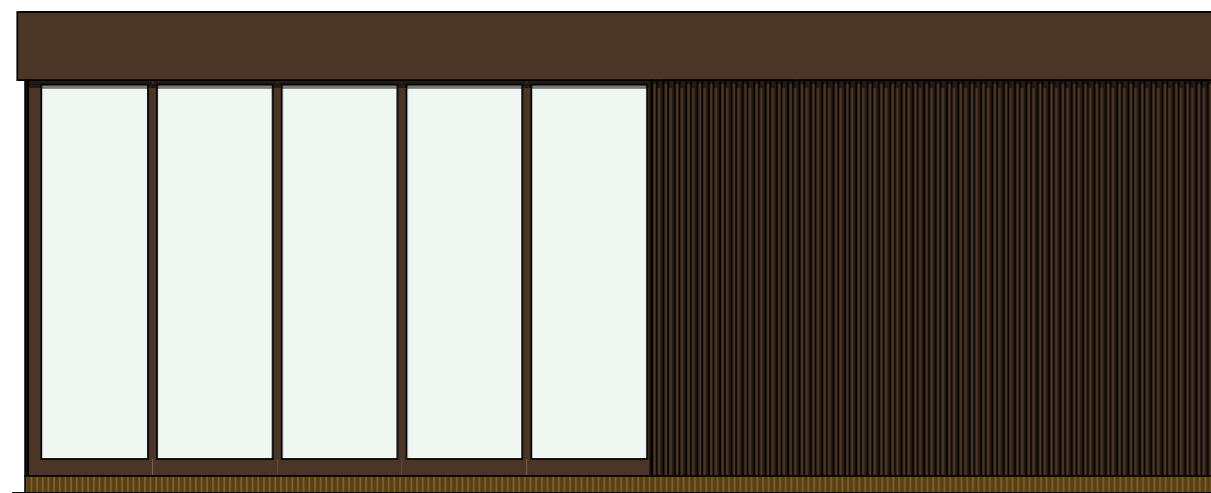

Фасад Г-А (1:75)

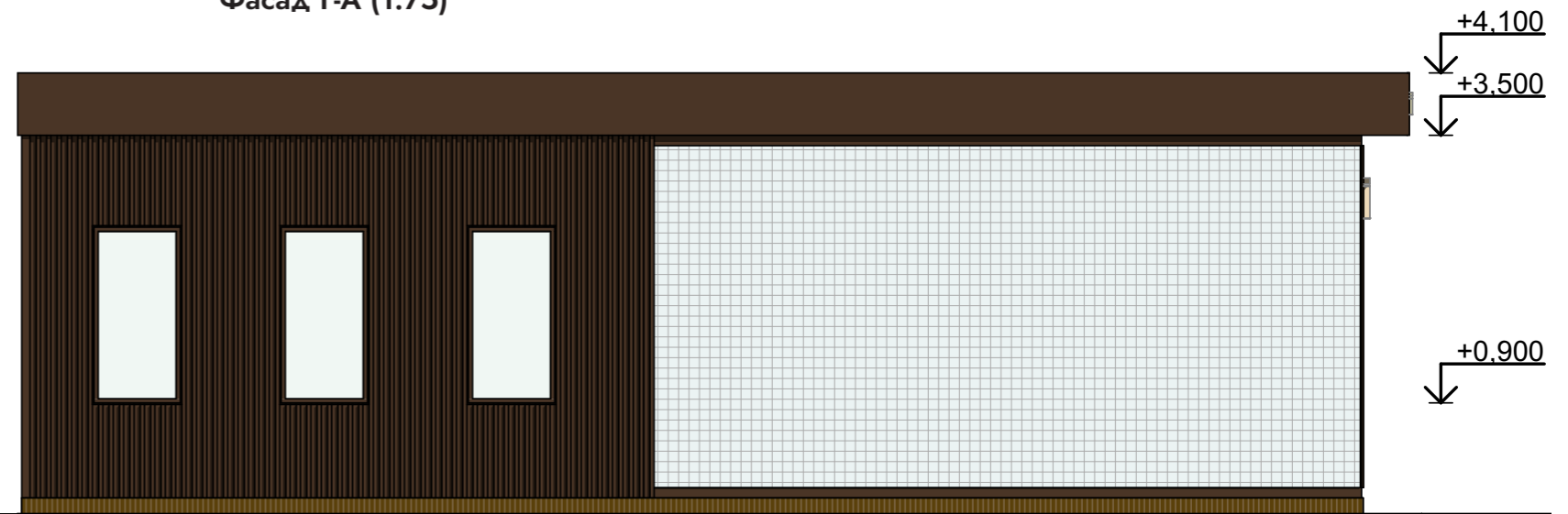

Материалы покрытий

 - сталь с порошковой покраской RAL 8014

 - стекло

 - зеркальные панели

 - сосна / лиственница

2.2 УСТРОЙСТВО АВТОНОМНЫХ ТУАЛЕТНЫХ МОДУЛЕЙ С ДОСТУПОМ МГН

Визуализация проектных решений (аксонометрия)



План

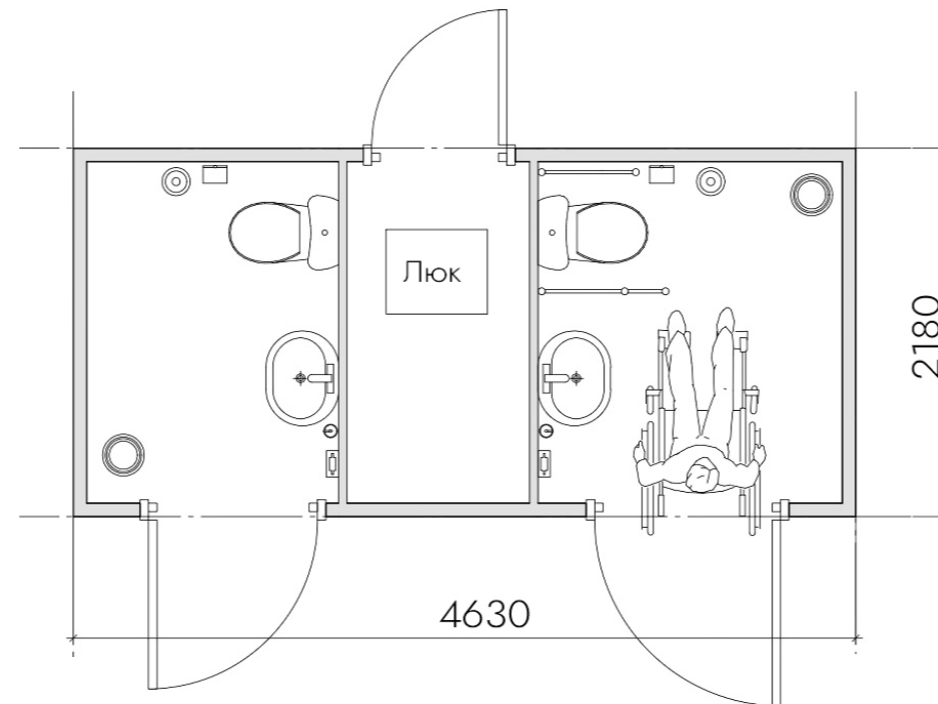

Ситуационный план

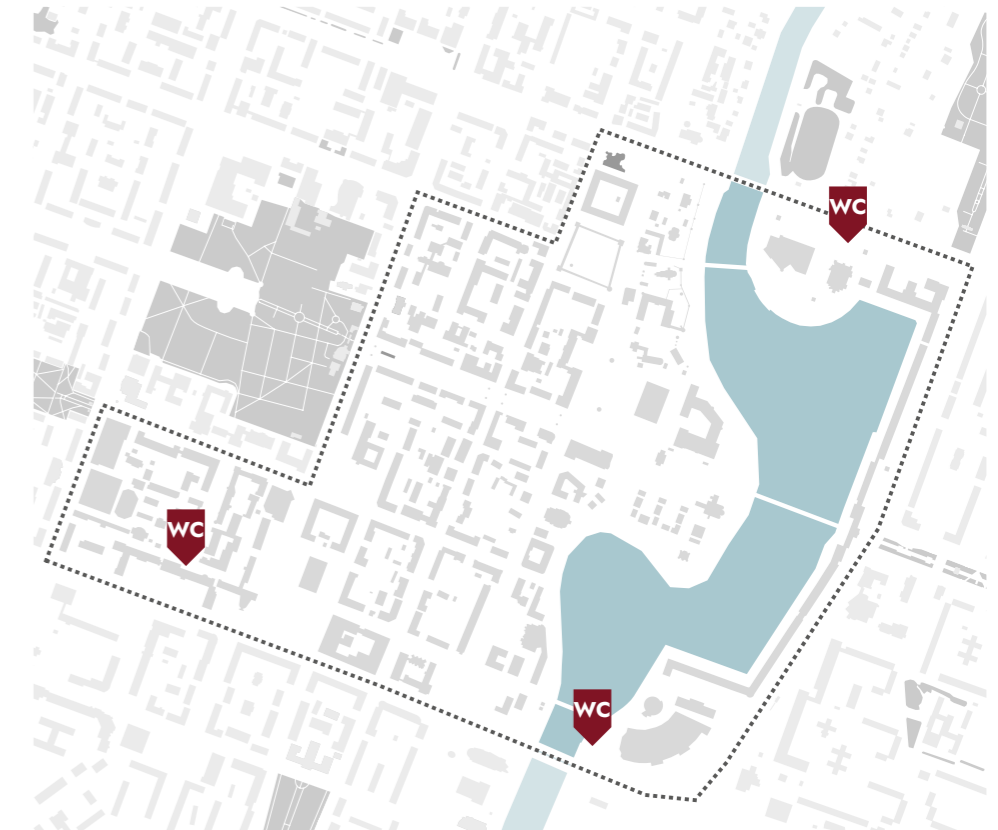

Фасады

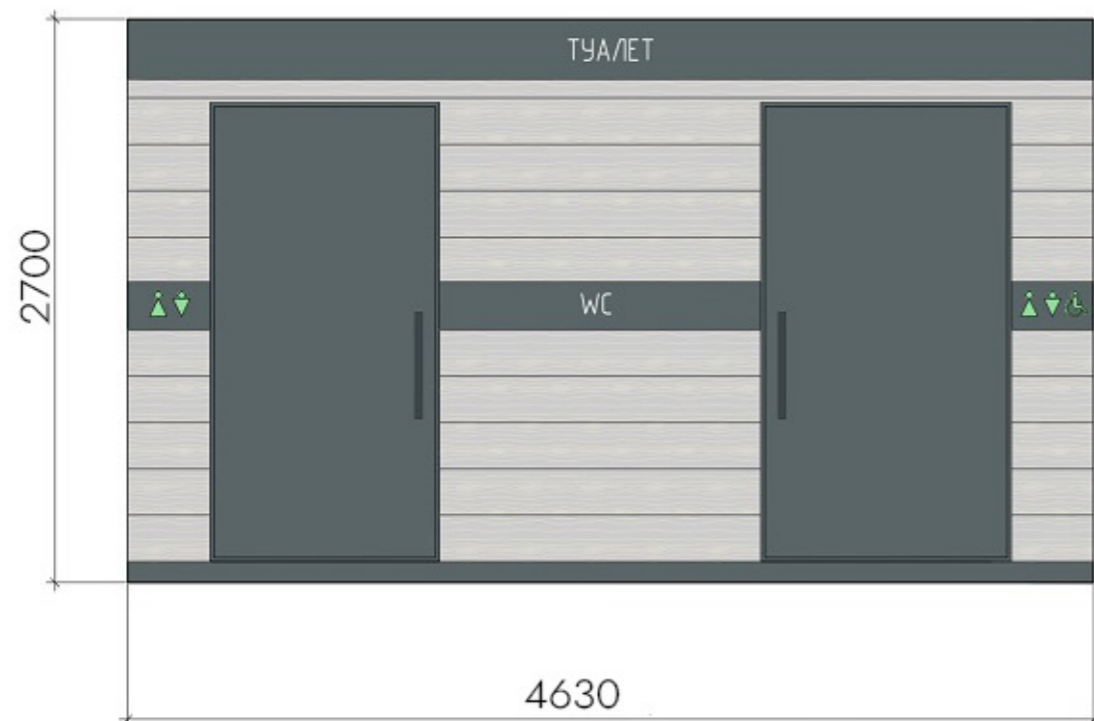

Туалетный модуль сетевой, мобильный, для круглогодичного использования. Требуется дополнительное подключение к сетям электричества, канализации и водоснабжения. Модуль имеет три отдельных помещения с независимыми входами: две туалетные кабины, одна из которых оборудована под МГН и техническое помещение.

Внешняя отделка: ДПК

Цвет: Тик

ориентировочная стоимость реализации

◆ 10 131 тыс. руб.

количество

◇ 3 шт.

2.3 ТОРГОВО-ЯРМАРОЧНЫЕ ПАВИЛЬОНЫ ТИП 1

Киоск тип 1. Визуализация проектных решений



План павильона (1:75)

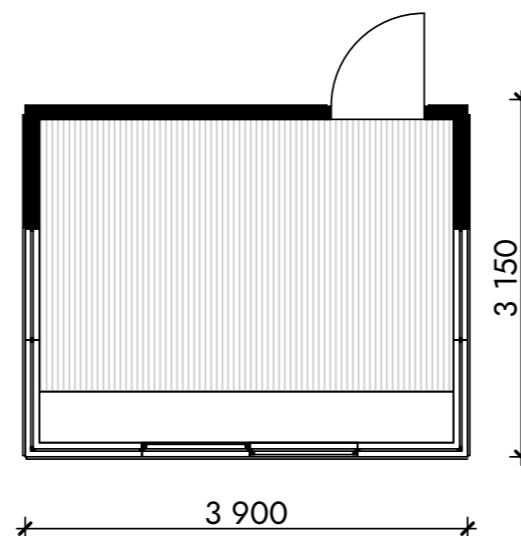

Ситуационный план

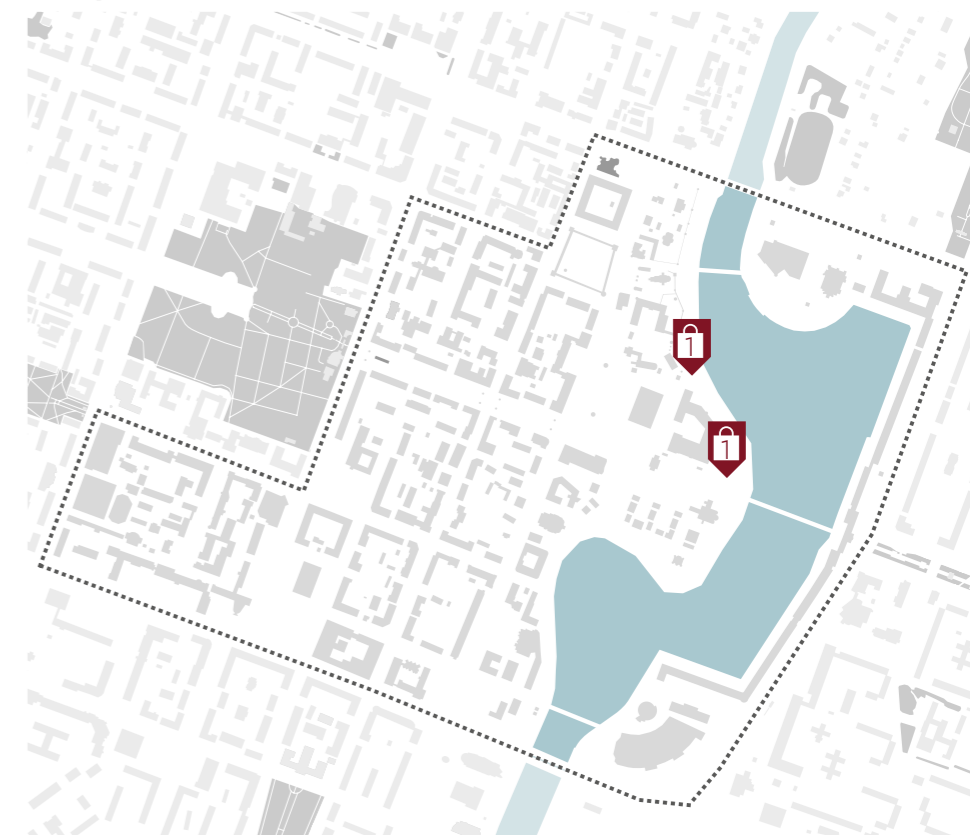

Фасад (1:75)



ориентировочная стоимость реализации

◆ 3 000 тыс. руб.

количество

◇ 2 шт.

Материалы покрытий

■ - сталь с порошковой покраской RAL 8014

■ - зеркальные панели

■ - стекло

■ - сосна / лиственница

2.4 ТОРГОВО-ЯРМАРОЧНЫЕ ПАВИЛЬОНЫ ТИП 2

Киоск тип 2. Визуализация проектных решений



План павильона (1:75)

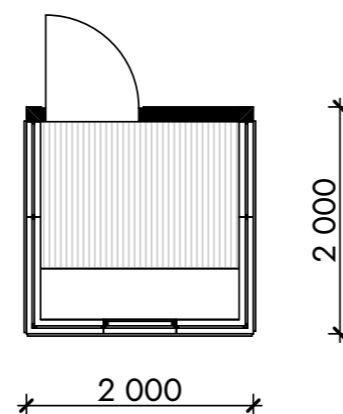

Ситуационный план

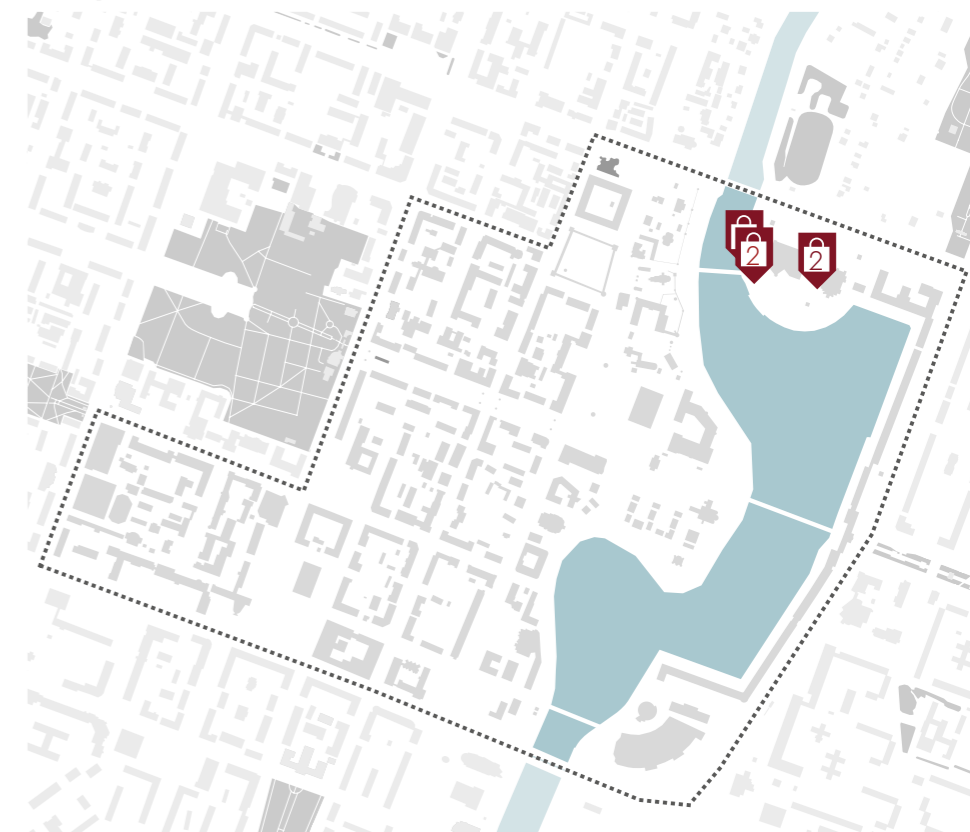

Фасад (1:75)



ориентировочная
стоимость реализации

◆ 2 400 тыс. руб.

количество

◇ 3 шт.

Материалы покрытий

■ - сталь с порошковой покраской RAL 8014

■ - зеркальные панели

■ - стекло

■ - сосна / лиственница

3. ОБНОВЛЕНИЕ ТУРИСТСКОЙ И ПЕШЕХОДНОЙ НАВИГАЦИИ

Для увеличения посещаемости объектов туристско-рекреационной инфраструктуры проектом предлагается разработка и замена всей действующей туристской навигации и ориентирующей информации в центре города.

Это будет способствовать повышению доступности достопримечательностей, а также максимальной интеграции объектов культурного наследия в городскую среду.

Результатом обновления туристской и пешеходной навигации станут связанные воедино все значимые и интересные места туристского центра Йошкар-Олы.

Количество мероприятий

◆ 9

Размер инвестиций

◆ 16 162 тыс. руб.



3.1 Замена навигационных указателей



3.2 Замена навигационных стел



3.3 Замена информационных стендов (стенд-карт)



3.4 Установка информационных табличек у значимых объектов туристического показа тип 1

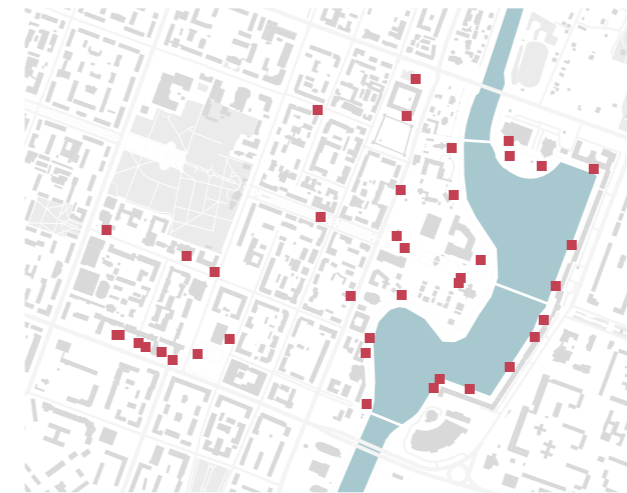

3.5 Установка информационных табличек у значимых объектов туристического показа тип 2

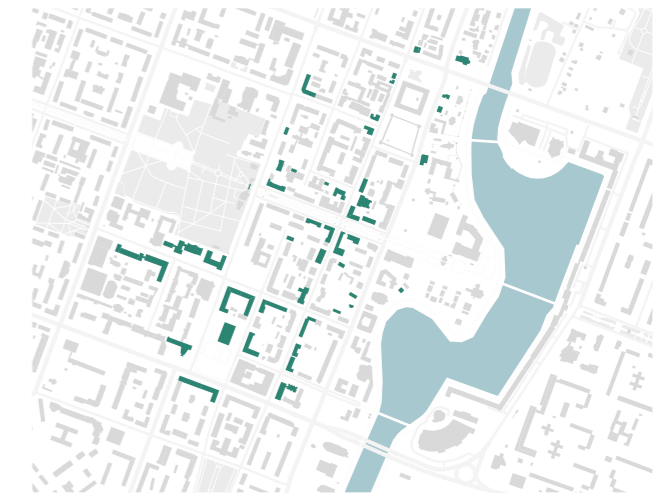

3.6 Замена и установка информационных табличек на ОКН



3.7 Замена информационных стендов в Царевококшайском кремле



3.8 Тумбы для театральных афиш



3.9 Оборудование видовых точек



ОПИСАНИЕ ОСНОВНОЙ ИДЕИ

В целом навигация выполнена в сдержанной манере за счет лаконичной формы и приглушенной цветовой гаммы, но между тем фигурки животные добавляют ей необычности и интереса. Животные встречают гостей на входе в туристский центр и сопровождают в прогулках по нему.

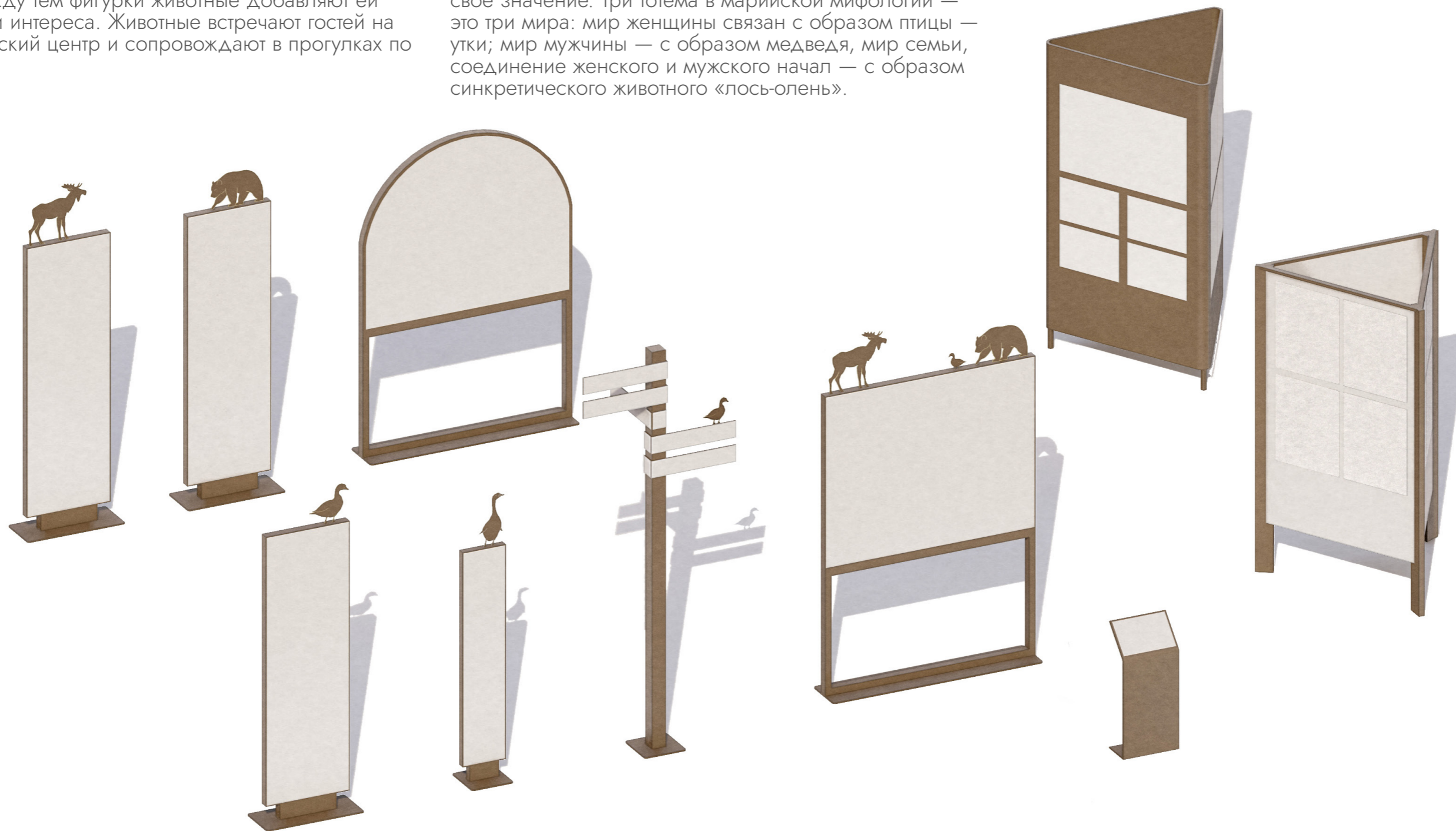
Утка, медведь в лось выбраны неспроста, эти животные важны для марийской культуры и каждое из них имеет свое значение. Три тотема в марийской мифологии — это три мира: мир женщины связан с образом птицы — утки; мир мужчины — с образом медведя, мир семьи, соединение женского и мужского начал — с образом синкретического животного «лось-олень».



Материалы покрытий

-  - сталь с порошковой покраской RAL 8014
-  - сталь с порошковой покраской RAL 9010

Каркас:
- сталь, порошковая покраска

Декоративные решения:
- цвет порошковой покраски по каталогу RAL Classic

Способ крепления:
- устанавливается на подготовленный ЖБ основание.

ПОДБОР РЕАЛИЗОВАННЫХ АНАЛОГОВ

Системы навигации и указателей для центральной части древнего города Дацзи

Китай, Дацзи
2020 г.

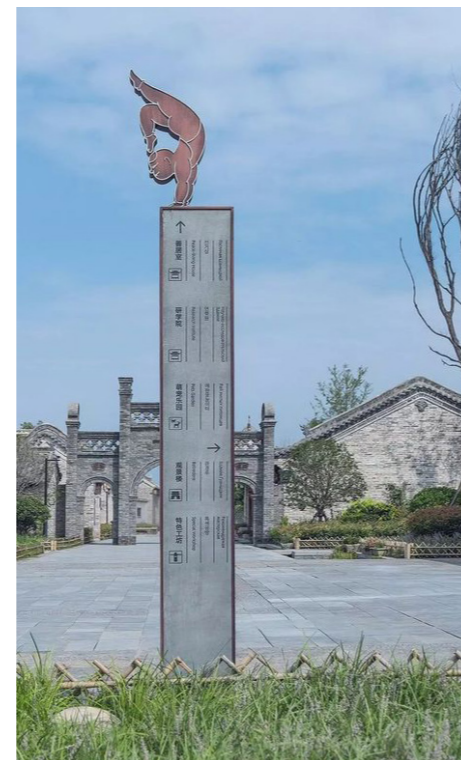
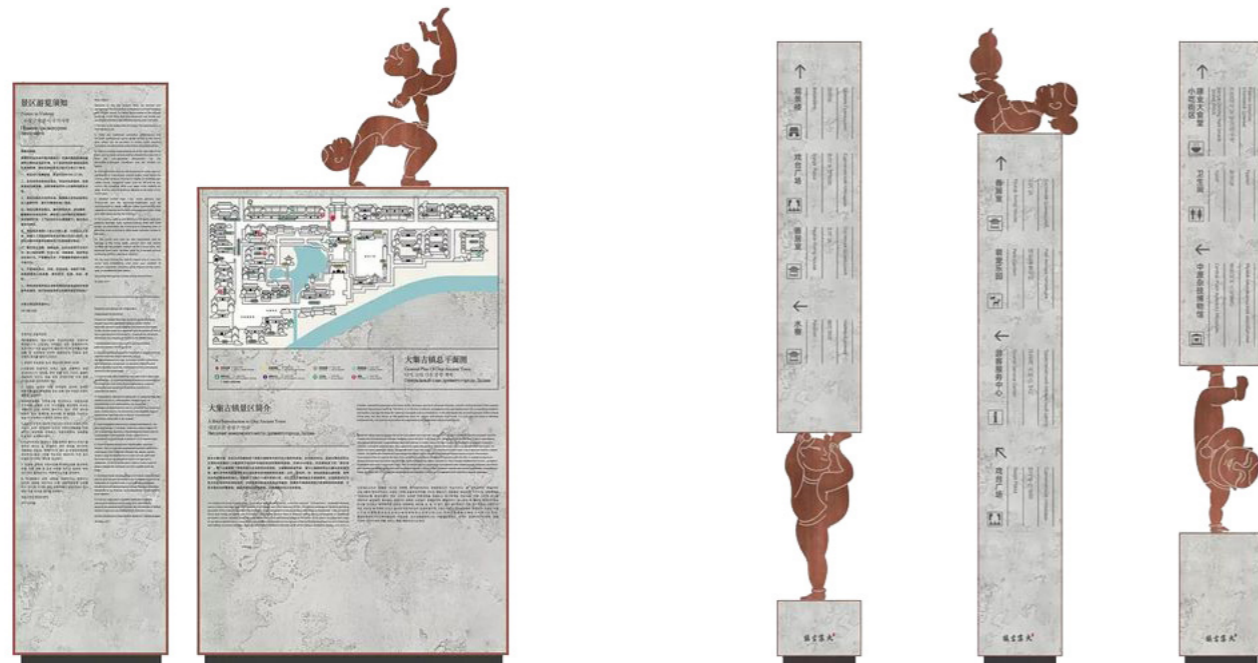

Информационно-навигационная система Нижегородского кремля

Нижний Новгород, Россия
2019 г.

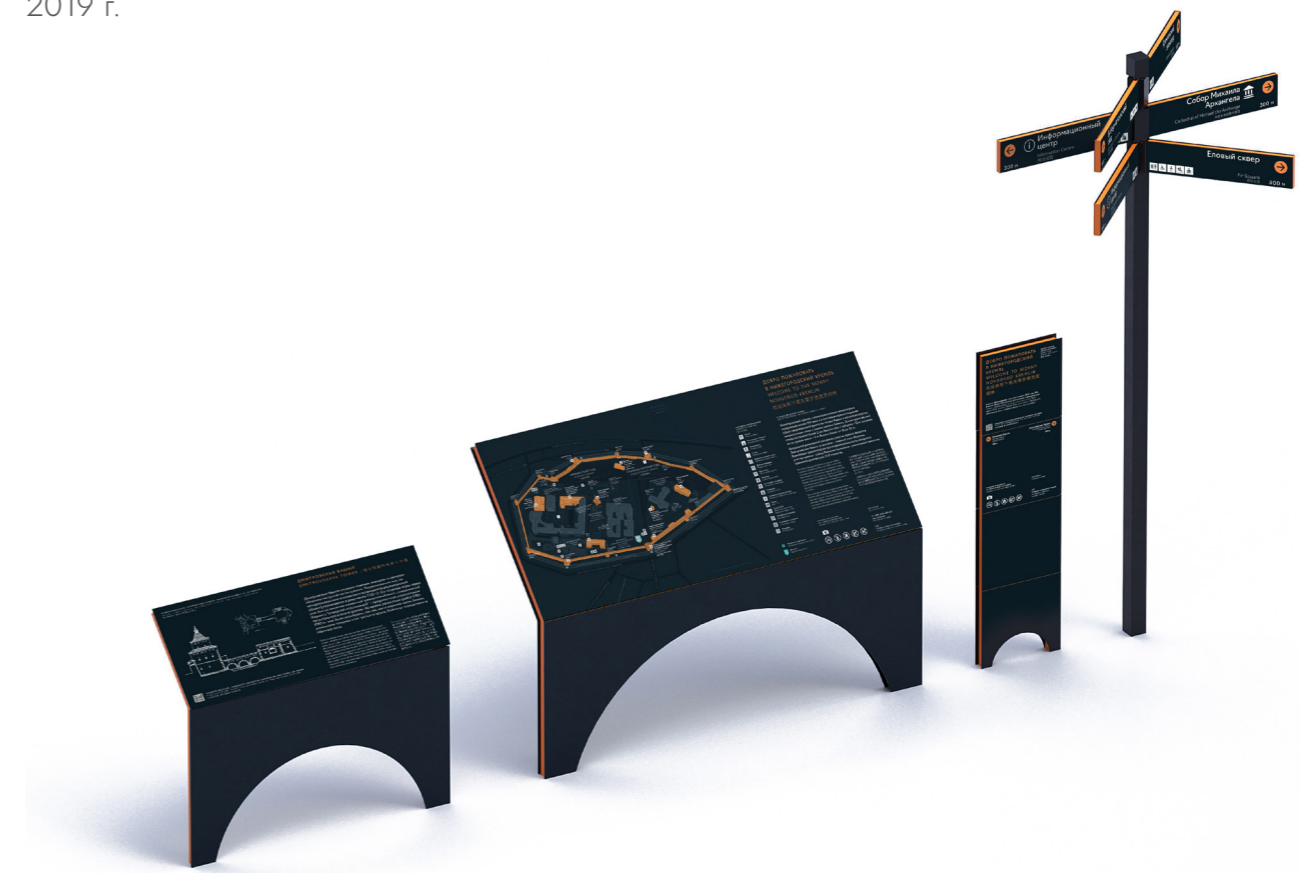

ШРИФТ

В качестве основного навигационного шрифта предлагается использовать шрифт Jost в начертании Regular (нормальное) и Bold (жирное)

Jost Regular

Й 0123456789.,-—
 АБВГДЕЁЖЗИЙКЛМНОПРСТУФХЦЧШЩЪЫЬЭЮЯ
 абвгдеёжзийклмнопрстуфхцчшщъыьэюя

Jost Bold

Й **0123456789.,-—**
АБВГДЕЁЖЗИЙКЛМНОПРСТУФХЦЧШЩЪЫЬЭЮЯ
абвгдеёжзийклмнопрстуфхцчшщъыьэюя

Для дублирования на марийском и английском языках предлагается использовать шрифт PT Serif в начертании Regular (нормальное)

PT Serif

0123456789.,-—

Луговомарийский алфавит

Й абвгдеёжзийклмноопрстуўфхцчшщъыьэюя
 АБВГДЕЁЖЗИЙКЛМННООПРСТУЎФХЦЧШЩЪ
 ЫЬЭЮЯ

Английский алфавит

У ABCDEFGHIJKLMNOPQRSTUVWXYZ
 abcdefghijklmnopqrstuvwxyz

ПИКТОГРАММЫ

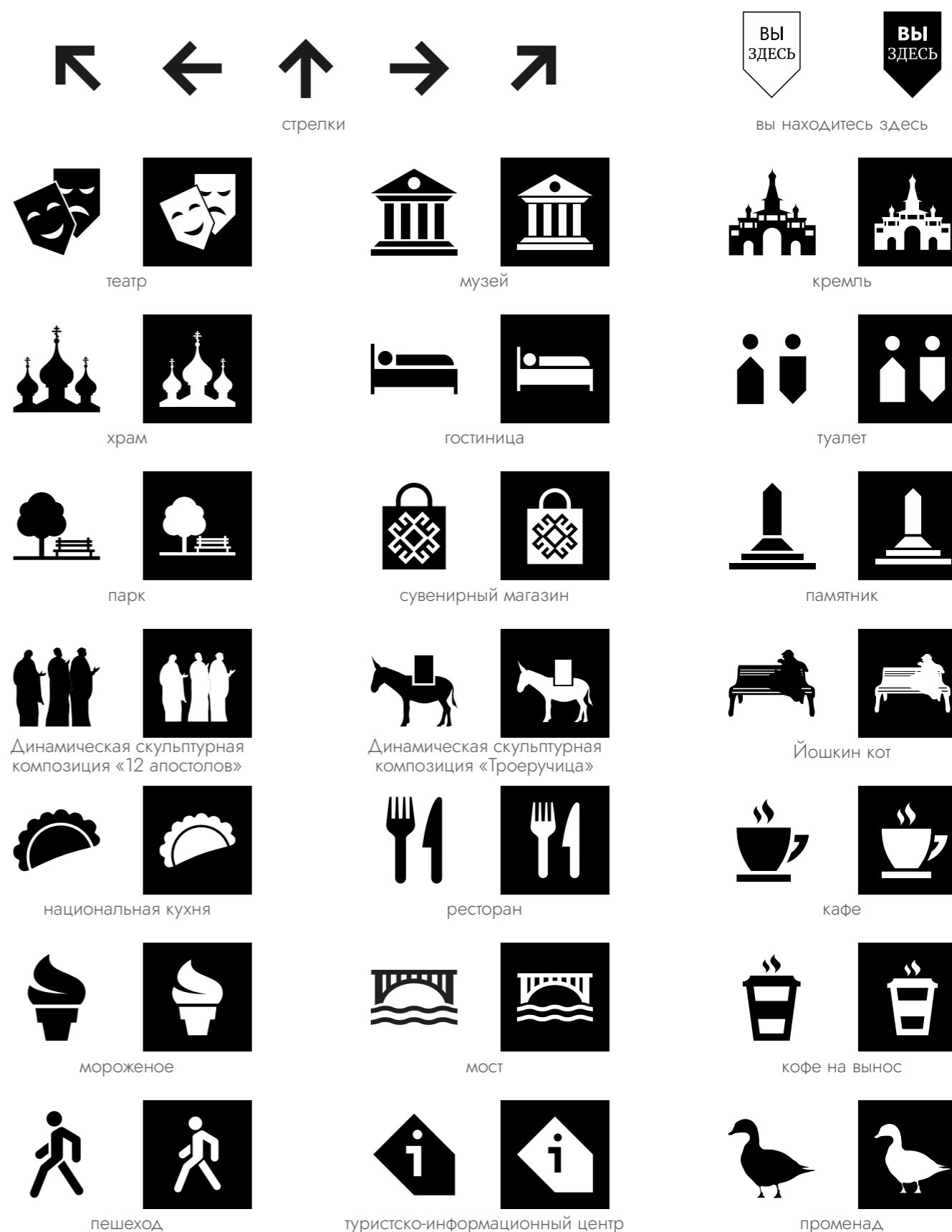

ПАЛИТРА (ИСПОЛЬЗУЕМЫЕ ЦВЕТА)

Конструкции

Основной фон

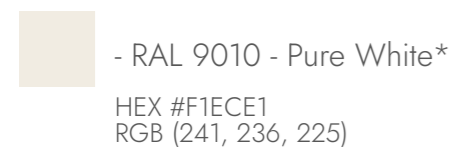

Дополнительный

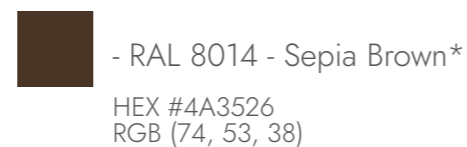

Информационное наполнение

Для основного текста

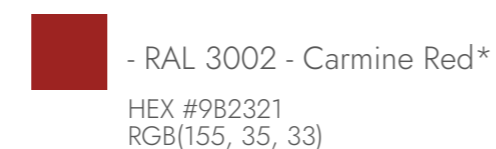
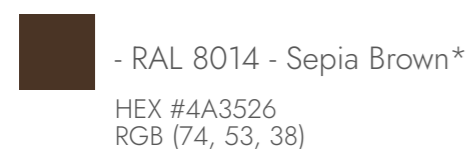

Для выделения

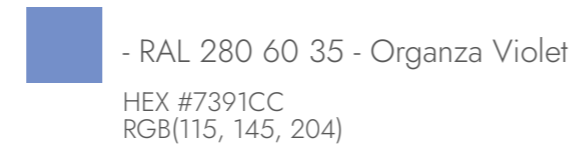
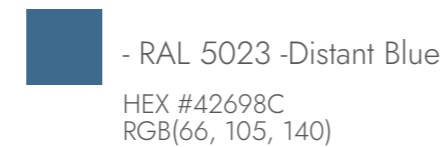
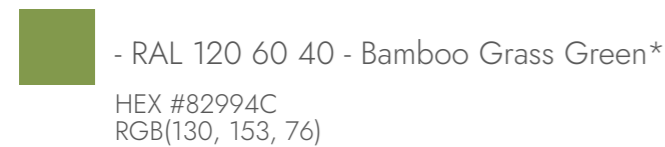
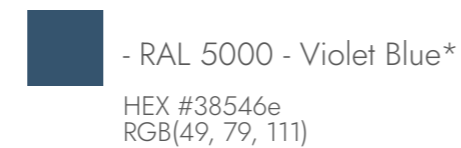
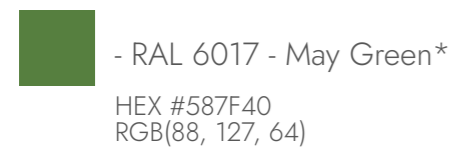
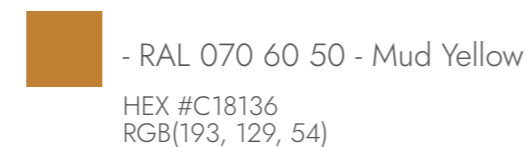
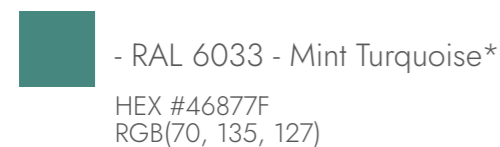

Для изображений объектов и фотографий

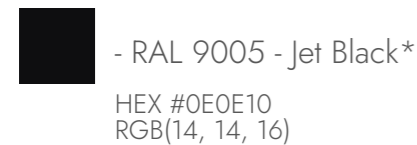
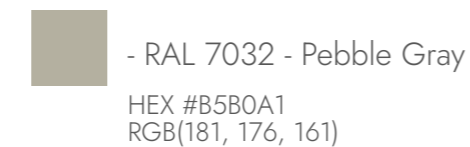
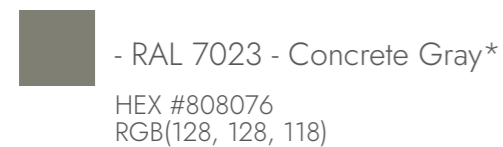

ФИГУРКИ ЖИВОТНЫХ

Уточка маленькая

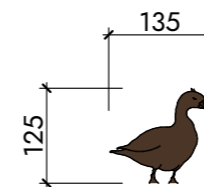

Используется на стрелках навигационных указателей, обозначающих направление «Йошкар-Олинского променада»

Уточка вытянутая

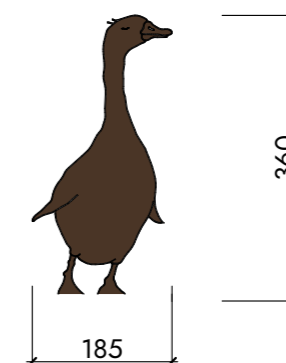

Используется на информационных табличках (тип 1)

Уточка большая

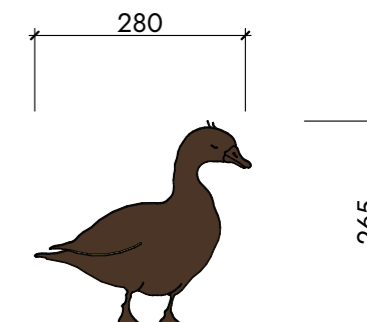

Используется на навигационных стелах размещенных на входах в туристский центр в архитектурно-исторической зоне новой застройки

Медведь

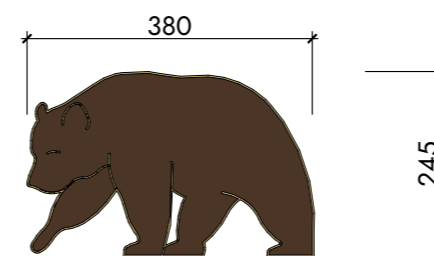

Используется на навигационных стелах размещенных на входах в туристский центр в архитектурно-исторической зоне советской застройки

Лось

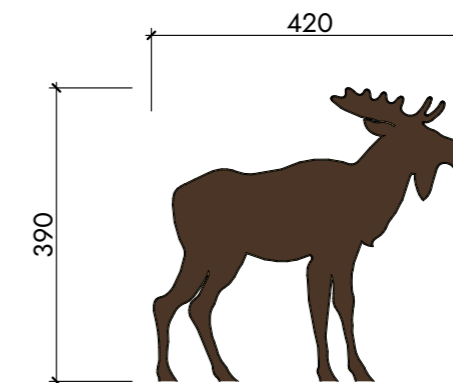

Используется на навигационных стелах размещенных на входах в туристский центр в архитектурно-исторической зоне советской старого города

Лось, медведь и уточка

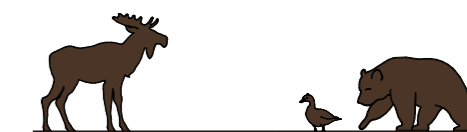

фигурки маленькой уточки, лося и медведя вместе размещены на информационных (стендах-картах) с изображением карты туристского центра города с обозначением маршрута променада

3.1 ЗАМЕНА НАВИГАЦИОННЫХ УКАЗАТЕЛЕЙ

Визуализация проектных решений



Фасады (1:25)

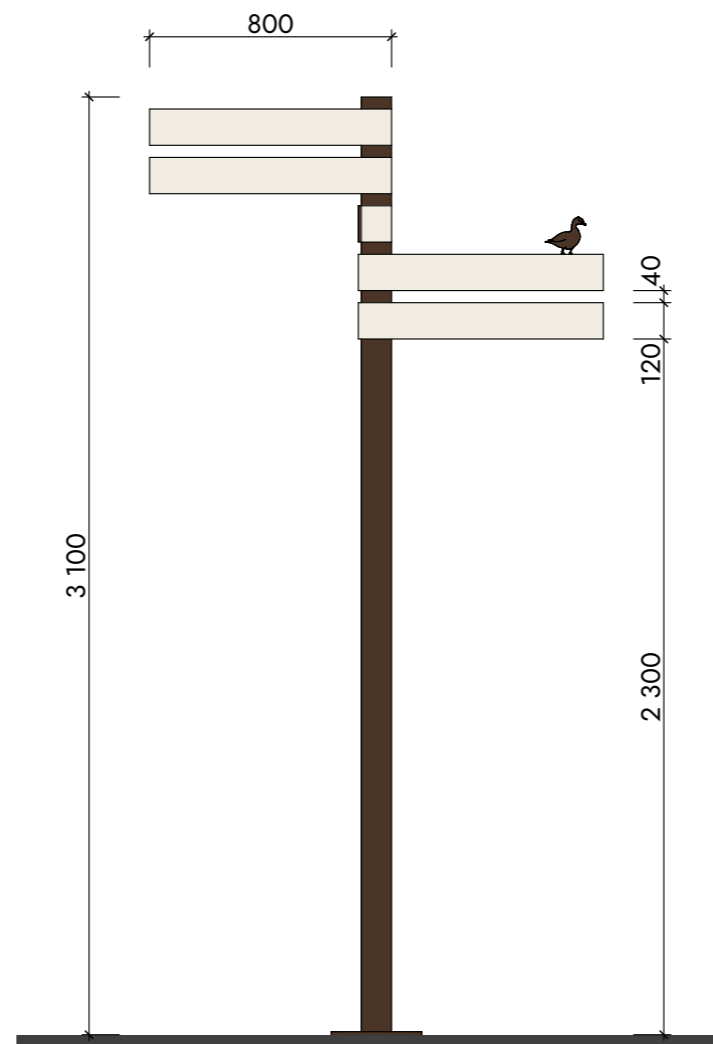

Ситуационный план

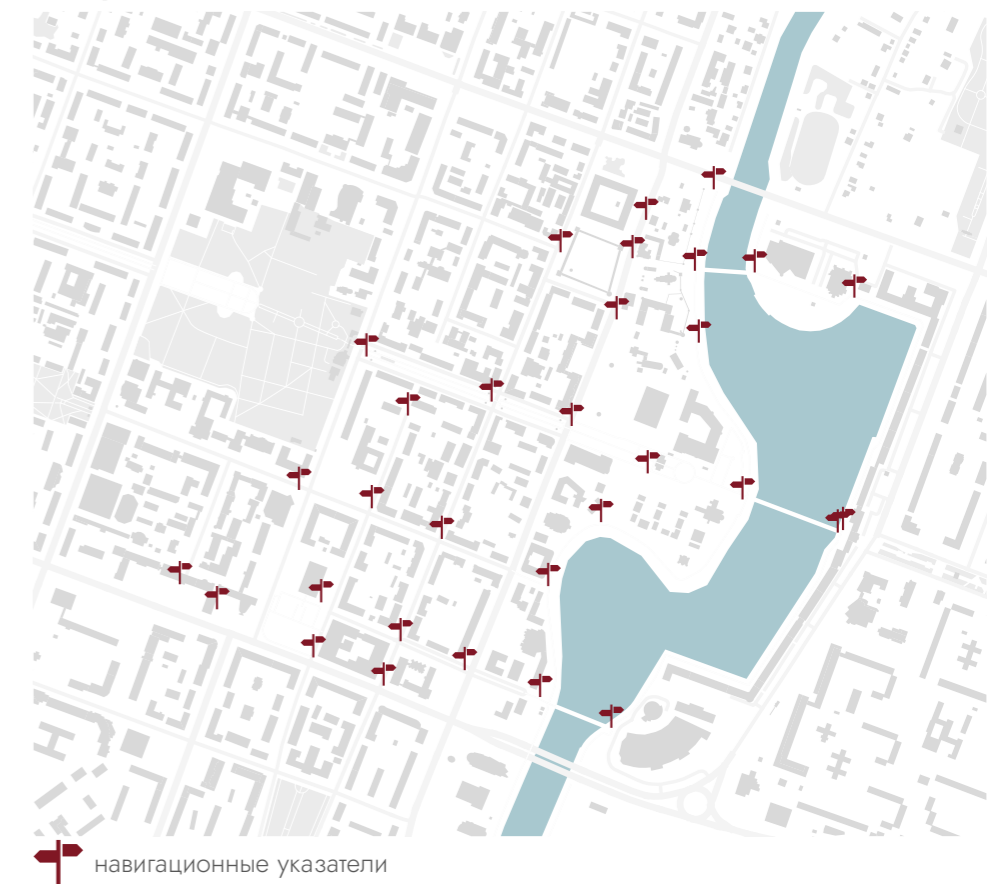

Навигационные указатели устанавливаются в местах принятия решения.

Фасады (фрагмент 1:10)

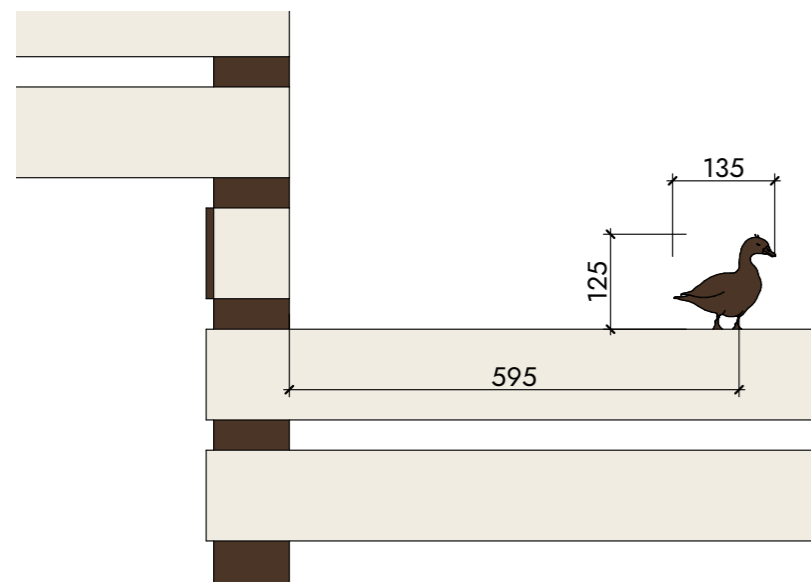

План (вид сверху 1:25)

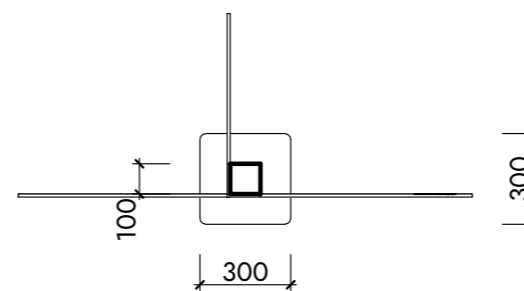

ориентировочная стоимость реализации

◆ 3 840 тыс. руб.

количество

◇ 32 шт.

3.1 ЗАМЕНА НАВИГАЦИОННЫХ УКАЗАТЕЛЕЙ

Размещение информации на конструкции

Конструкция ориентирована на две или четыре стороны. Стрелки направлений двусторонние, информация дублируется с обеих сторон. Стрелки располагаются не ниже 2300 мм от уровня покрытия. На одну опору допускается помещать не более 5 стрелок.

Вариант 1

Стрелка направления движения к достопримечательностям



Содержит название достопримечательности на русском, марийском и английском языках, пиктограмму вида достопримечательности и расстояние до объекта.

Для русского языка используется гротескные шрифты крупного кегля, 72-80 пт. Для английского и марийского языков используются антиквенные шрифты среднего кегля, 48 пт. А так же пиктограмму стрелки.

Вариант 2

Стрелка направления движения к улицам

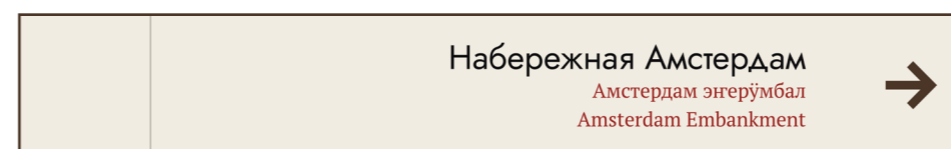

Содержит название улиц на русском, марийском и английском языках.

Для русского языка используется гротескные шрифты крупного кегля, 72-80 пт. Для английского и марийского языков используются антиквенные шрифты среднего кегля, 48 пт.

Вариант 3

Стрелка направления движения по «Йошкар-Олинскому променаду»



Содержит надпись «Йошкар-Олинский променад», «Продолжение променада». А так же пиктограмму стрелки. На верхней грани конструкции расположена металлическая уточка, помогающая привлечь внимание к стрелке и быстрее увидеть направление променада.

Для русского языка используется гротескные шрифты крупного кегля, 72-80 пт. Для английского и марийского языков используются антиквенные шрифты среднего кегля, 48 пт.

3.2 ЗАМЕНА НАВИГАЦИОННЫХ СТЕЛ

Визуализация проектных решений



Фасады

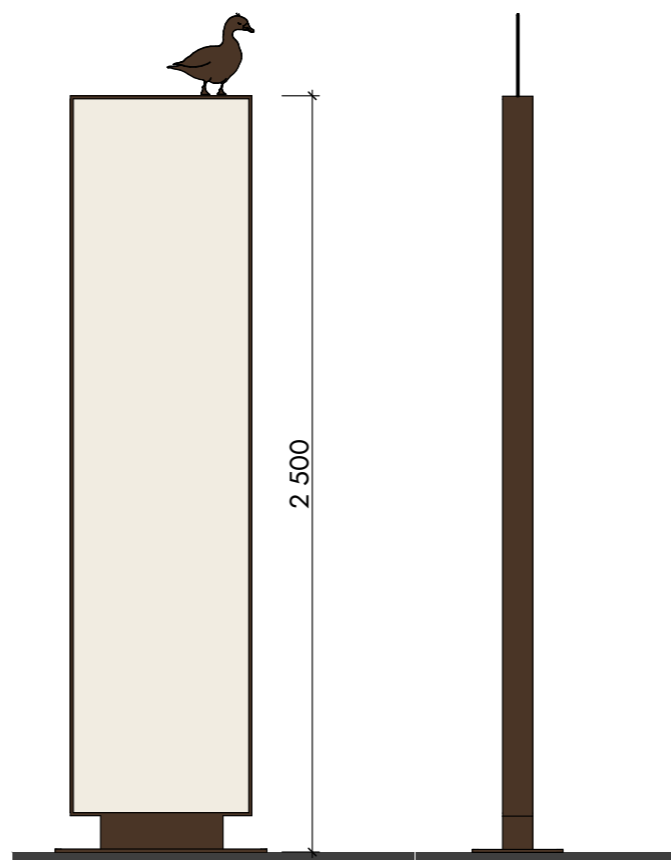

Ситуационный план



навигационные стелы

Навигационные стелы размещаются в местах входов в туристский центр города. Различные животные встречают гостей в зависимости от архитектурно-исторической зоны.

Утка

4 шт.

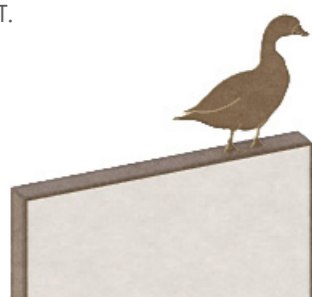

План (вид сверху)

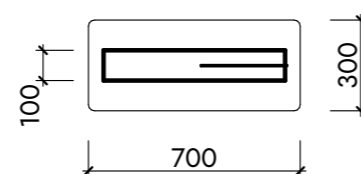

ориентировочная стоимость реализации

◆ 1 170 тыс. руб.

Лось

1 шт.



Медведь

4 шт.



Фасады (фрагмент 1:10)

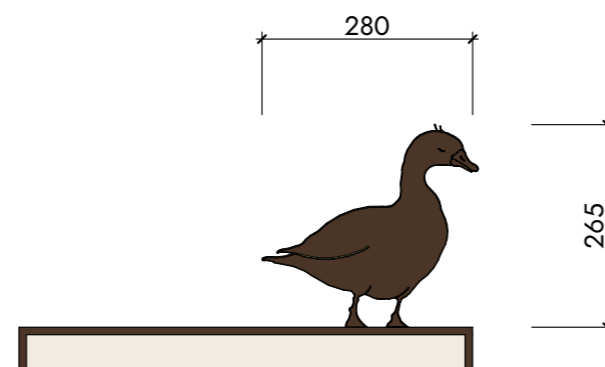

количество

◇ 9 шт.

3.2 ЗАМЕНА НАВИГАЦИОННЫХ СТЕЛ

Размещение информации на конструкции

Конструкция двусторонняя. На лицевых сторонах информация дублируется.

Карта туристского центра города

Карта ориентирована на север.

Содержит указание достопримечательностей поблизости, прилегающих объектов социальной инфраструктуры и других точек притяжения. Содержит указатель «Вы здесь» и радиус 5 минутной пешеходной доступности. Используется гротескный шрифт, кеглем 30 пт.

Фрагмент карты туристского центра, радиусом 50-100 м

Карта ориентирована на север. Содержит указание достопримечательностей, остановок общественного транспорта

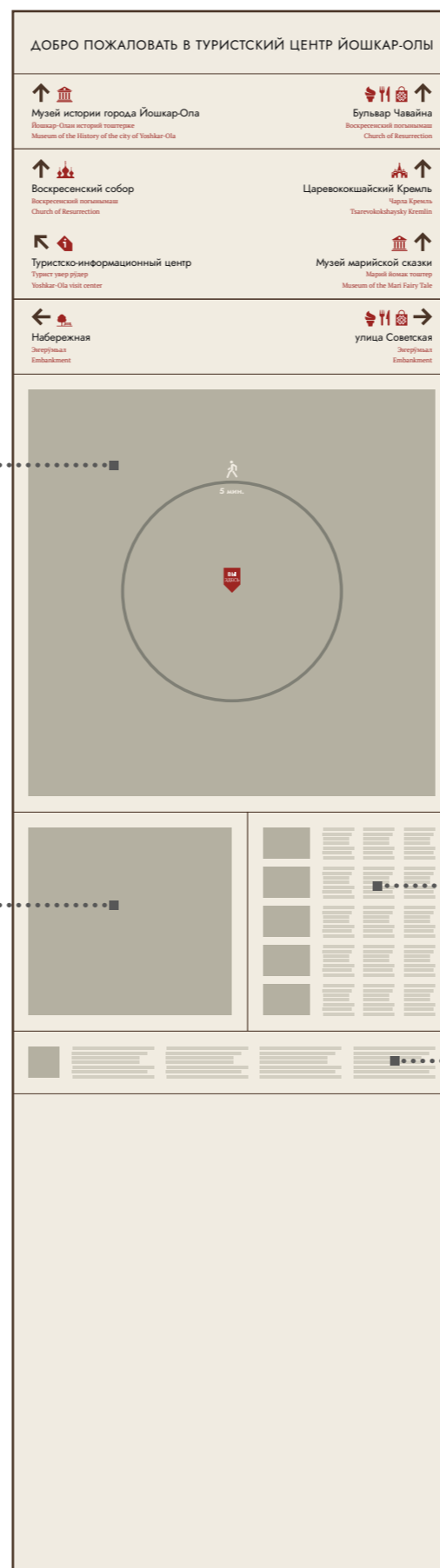

Приветствие

Содержит приветствие «Добро пожаловать» на русском языке. Используется гротескный шрифт крупного кегля. С обратной стороны надпись «Спасибо что посетили нас».

Направление движения к достопримечательностям

Содержит название объектов на русском, марийском и английском языках, пиктограммы, стрелки направлений.

Для русского языка используется гротескный шрифт среднего кегля 48 пт, для марийского и английского антиквенный шрифт кеглем 30 пт.

Описание достопримечательностей

Содержит изображения и историческую справку. Используются стилизованные под чертёж изображения или монохромные исторические фотографии. Справка дублируется на марийском и английском языках.

Используется гротескный шрифт, мелкого кегля, 16-23 пт.

Общая информация

Содержит герб города или логотип. Номера телефонов экстренных служб, контактная информация о ТИЦ Йошкар-Олы. Используется гротескный шрифт, кеглем 16-23 пт.

3.3 ЗАМЕНА ИНФОРМАЦИОННЫХ СТЕНДОВ (СТЕНД-КАРТ)

Визуализация проектных решений

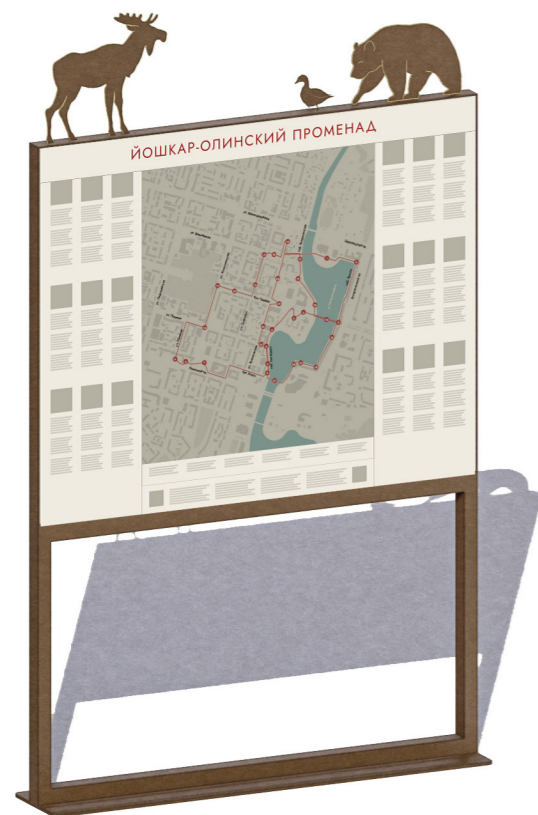

Фасады (1:25)

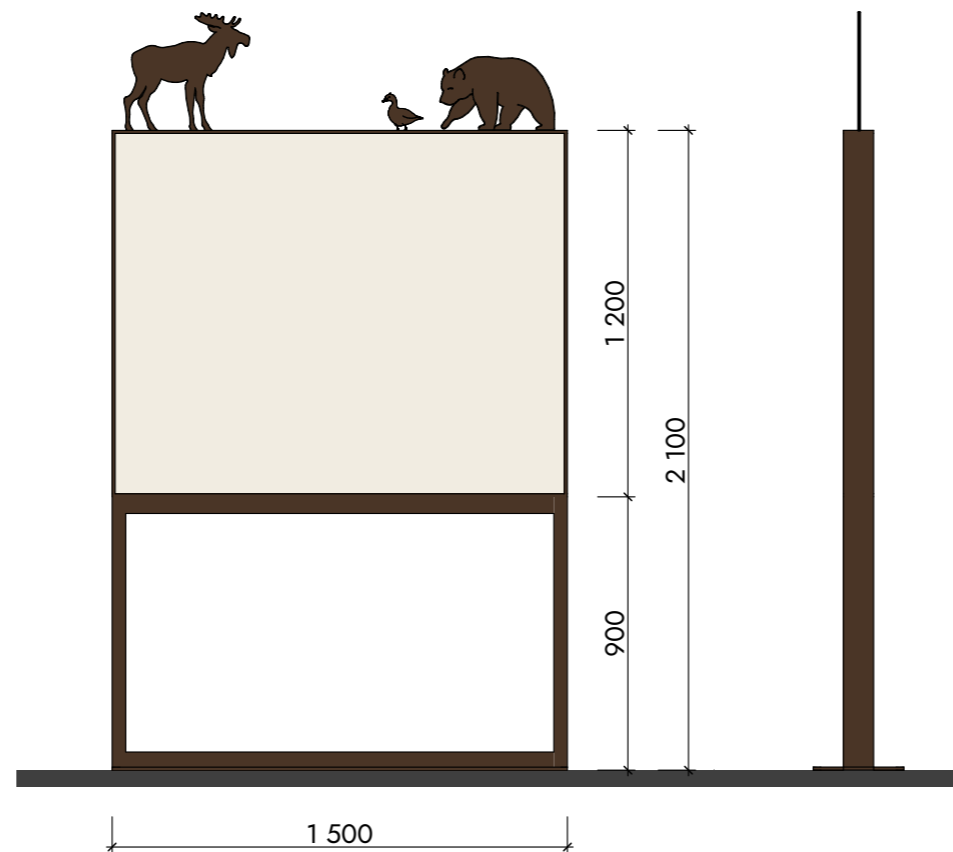

План (1:25)

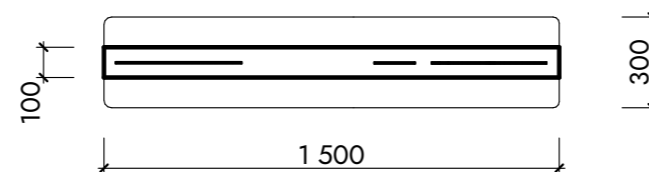

Фасады (фрагмент 1:10)

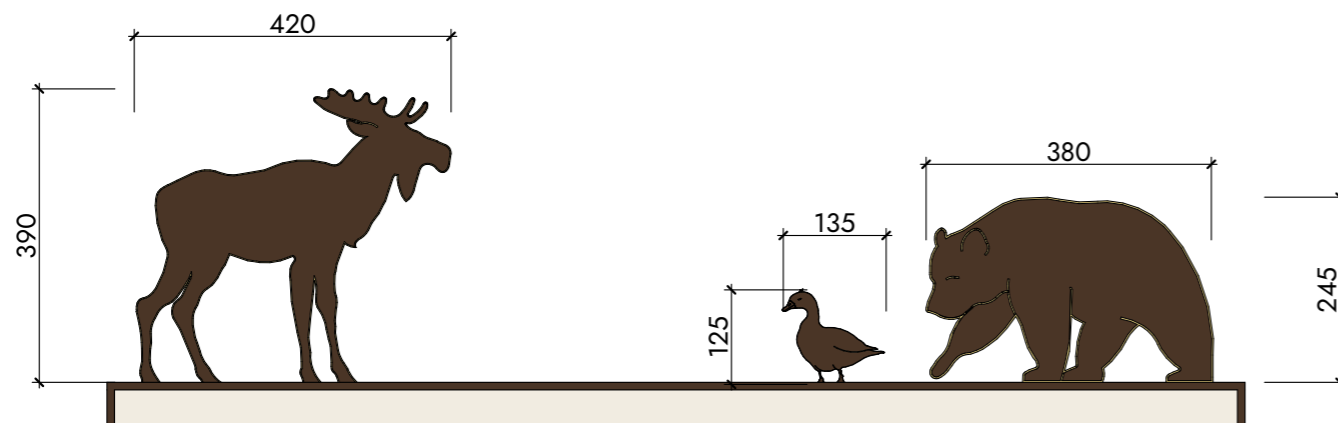

Ситуационный план

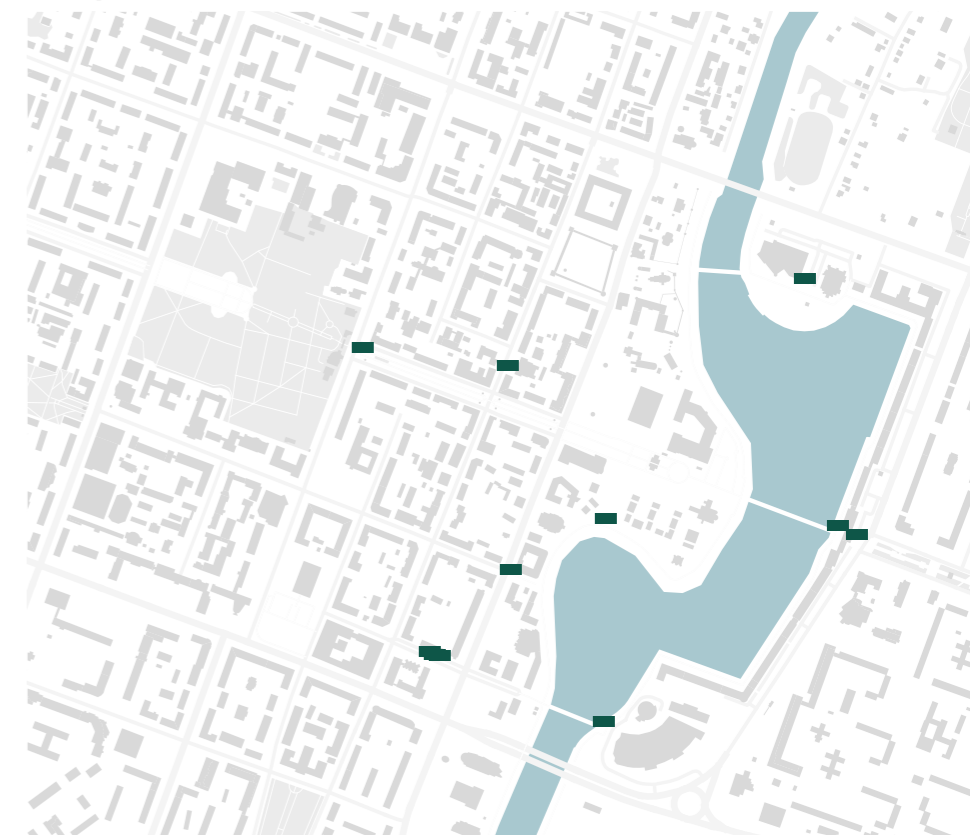

информационные стенды

Стенды содержат карту туристского центра города с указанием маршрута променада, информацию о достопримечательностях. Некоторые стенды посвящены значимым объектам - театрам и музеям города.

ориентировочная стоимость реализации

◆ 1 760 тыс. руб.

количество

◇ 11 шт.

3.3 ЗАМЕНА ИНФОРМАЦИОННЫХ СТЕНДОВ (СТЕНД-КАРТ)

Размещение информации на конструкции

Конструкция одно- или двусторонняя, на двусторонней информация дублируется с обеих сторон. Задняя сторона односторонней конструкции должна быть дополнена декоративным оформлением. Стенды содержат карту туристского центра города с указанием маршрута променада, информацию о достопримечательностях.

Стенд может иметь подсветку по внешнему краю конструкции светодиодными лампами. Подведение кабеля подземное.

Карта туристского центра города

Карта ориентирована на север.

Содержит указание достопримечательностей, точек притяжения, значимых объектов, маршрут променада. Содержит указатель «Вы здесь» и радиус 5 минутной пешеходной доступности.

Используется гротескный шрифт, кеглем 30 пт. Достопримечательности выделяются контрастными цветами.

Идентификационный блок

Содержит наименование стенда «Йошкар-Олинский променад», «Туристский центр города», «Йошкар-Ола театральная» и др. Используется цветовое кодирование для различных тематик.

Используется гротескный шрифт крупного кегля.

Описание достопримечательностей

Содержит изображения и историческую справку. Используются стилизованные под чертеж изображения или монохромные исторические фотографии. Справка дублируется на марийском и английском языках.

Используется гротескный шрифт, мелкого кегля, 16-23 пт.

Условные обозначения

Содержит герб города или логотип. Номера телефонов экстренных служб, контактная информация о ТИЦ Йошкар-Олы. Используется гротескный шрифт, кеглем 16-23 пт.

Общая информация

Содержит герб города или логотип. Номера телефонов экстренных служб, контактная информация о ТИЦ Йошкар-Олы. Используется гротескный шрифт, кеглем 16-23 пт.

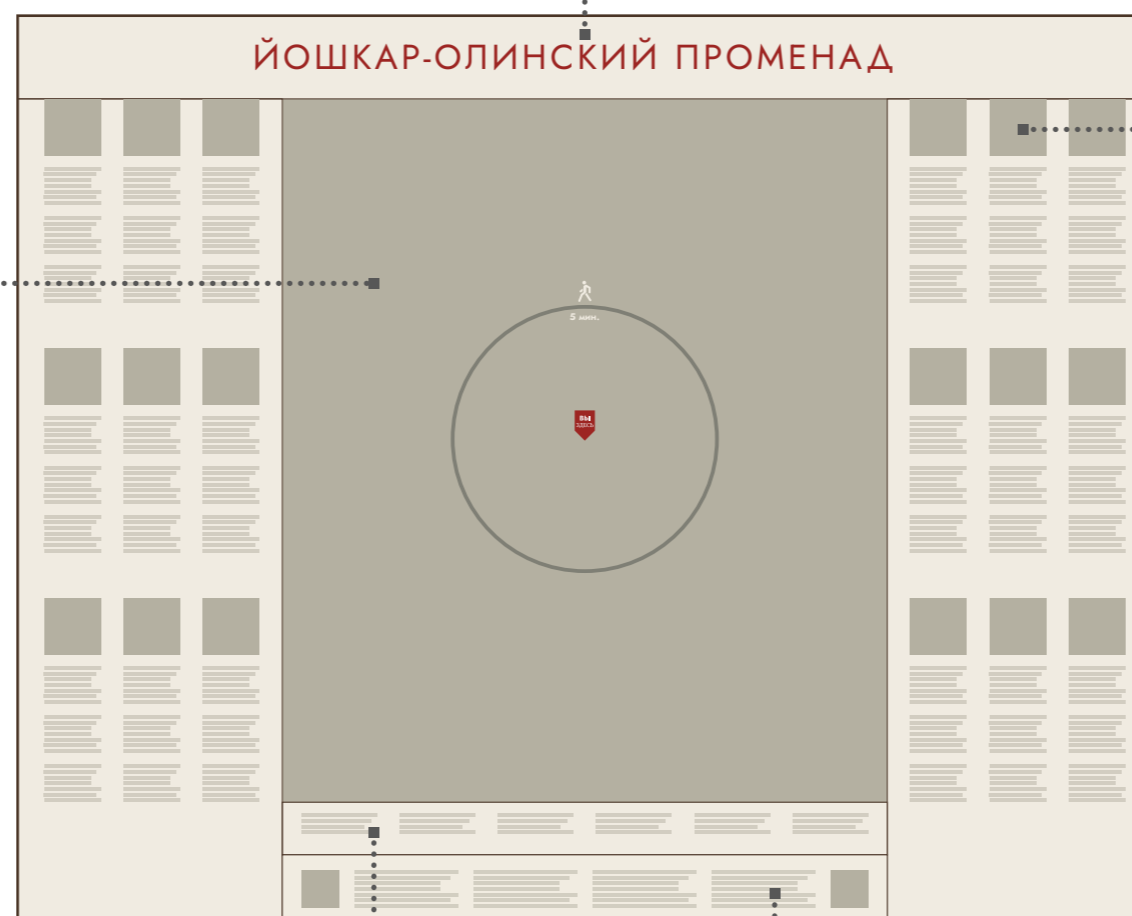

3.4 УСТАНОВКА ИНФОРМАЦИОННЫХ ТАБЛИЧЕК У ЗНАЧИМЫХ ОБЪЕКТОВ ТУРИСТСКОГО ПОКАЗА ТИП 1.

Визуализация проектных решений



Фасады (1:25)

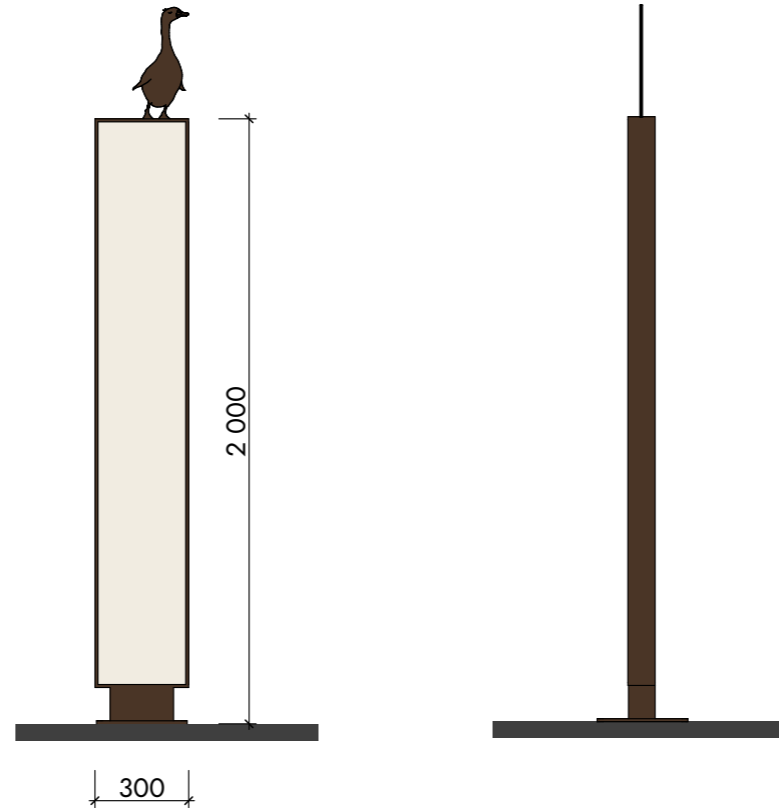

Ситуационный план



информационные таблички

Данный тип информационной таблички устанавливается перед входами в музей.

ориентировочная стоимость реализации

◆ 1 000 тыс. руб.

количество

◇ 10 шт.

Визуализация проектных решений (фрагмент)

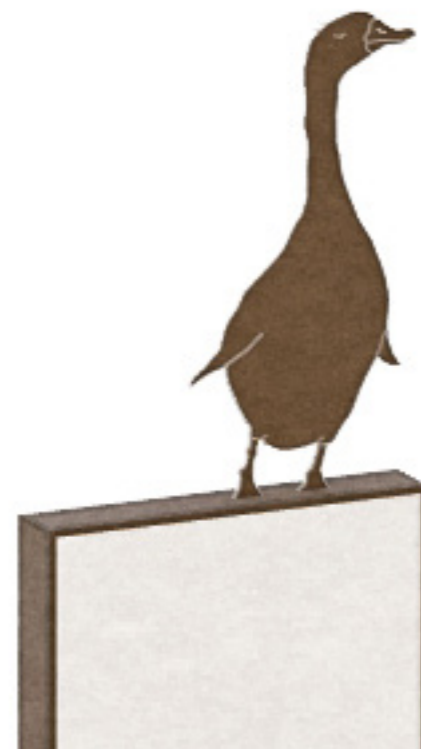

План (1:25)

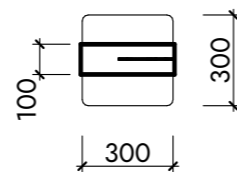

Фасады (фрагмент 1:10)

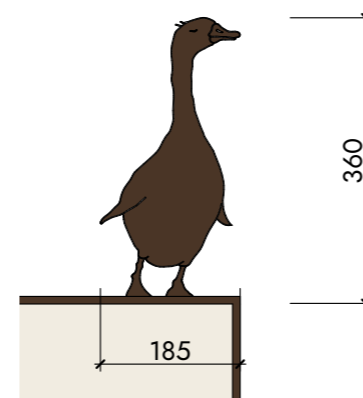

3.4 УСТАНОВКА ИНФОРМАЦИОННЫХ ТАБЛИЧЕК У ЗНАЧИМЫХ ОБЪЕКТОВ ТУРИСТСКОГО ПОКАЗА ТИП 1.

Размещение информации на конструкции

Конструкция односторонняя. Если конструкция не прилегает вплотную с фасаду здания, задняя сторона конструкции должна быть дополнена декоративным оформлением. Стенды содержат основную информацию о музеях.

Режим работы

Содержит сведения о времени работы и условиях посещения льготными категориями граждан. Информация представлена на русском, марийском и английском языках.

Для всех языков используется шрифт мелкого кегля, 16-23 пт.

Подробное описание

Содержит историческую справку на русском, марийском и английском языках. Для всех языков используется шрифт мелкого кегля, 16-23 пт.

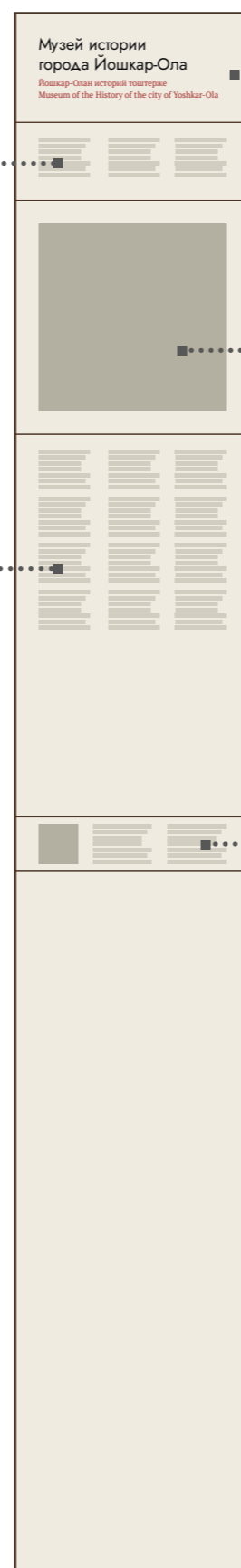

Идентификационный блок

Содержит наименование объекта на русском, марийском и английском языках. Используется цветовое кодирование для различных тематик.

Для русского языка используется гротескный шрифт, кегль 60 пт, для марийского и английского антиквенный, кегль 30-36 пт.

Изображение объекта

Содержит изображения объекта. Используются стилизованное под чертеж (фронтальное изображение главного фасада) изображение или монохромные исторические фотографии.

Контакты

Блок содержит адрес объекта, контактные телефоны, qr-code сайта музея. Информация представлена на русском, марийском и английском языках. Для всех языков используется шрифт мелкого кегля, 16-23 пт.

3.5 УСТАНОВКА ИНФОРМАЦИОННЫХ ТАБЛИЧЕК У ЗНАЧИМЫХ ОБЪЕКТОВ ТУРИСТСКОГО ПОКАЗА ТИП.2

Визуализация проектных решений

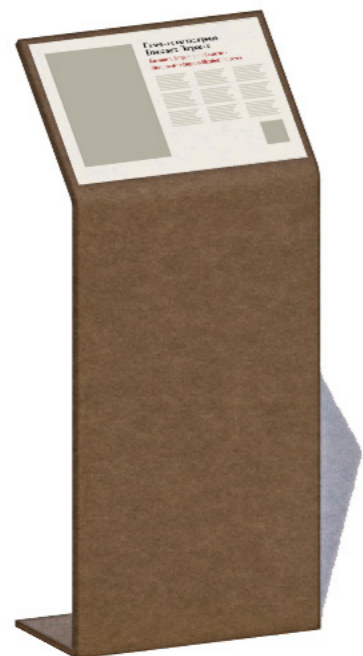

Фасады (1:25)

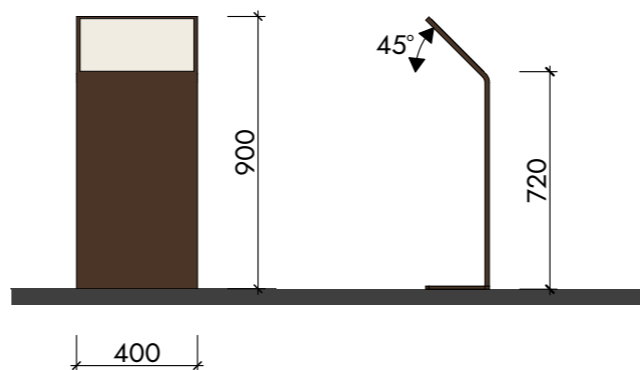

План (1:25)

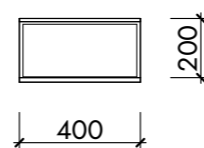

Ситуационный план

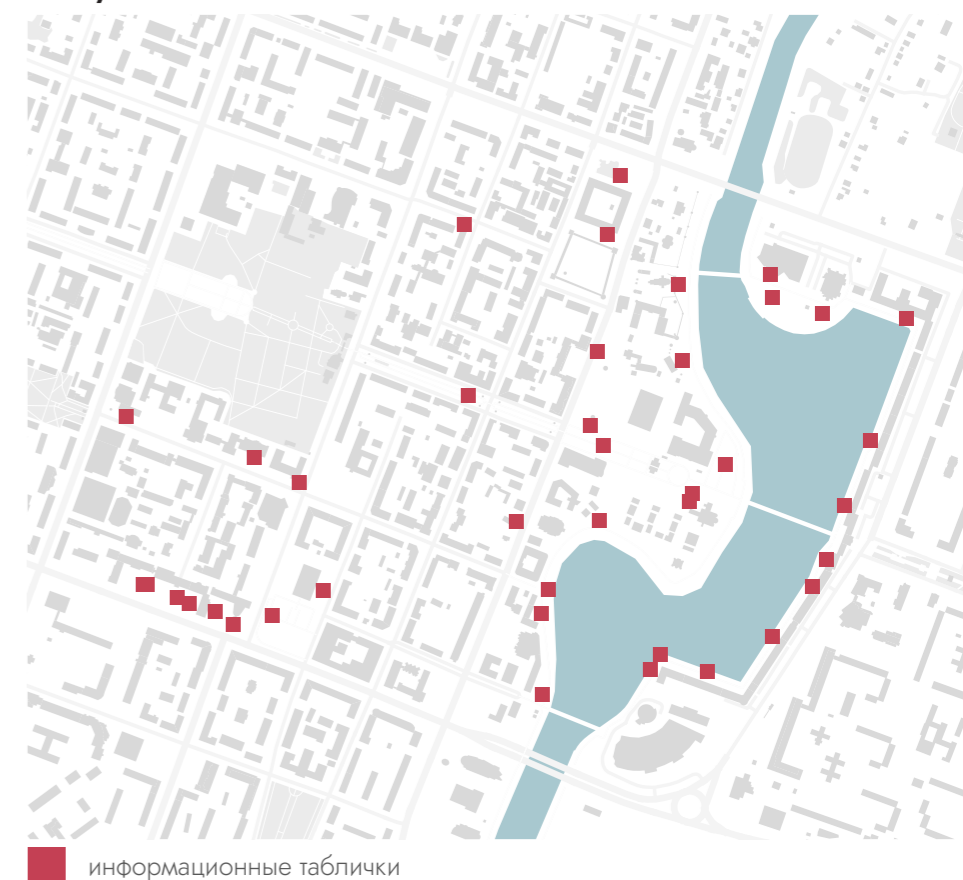

информационные таблички

Размещение информации на конструкции

Конструкция односторонняя. Табличка содержит основную информацию об объектах, изображение объекта и qr-code с ссылкой на информацию на сайте.

Изображение объекта

Содержит изображение объекта. Используются стилизованное графичное изображение или монохромные исторические фотографии.



qr-code

Содержит ссылку на информацию об объекте на сайте ТИЦ или другом.

Идентификационный блок

Содержит наименование объекта на русском, марийском и английском языках.

Для русского языка используется гротескный шрифт, кегль 36 пт, для марийского и английского антиквенный, кегль 24 пт.

Подробное описание

Содержит историческую справку на русском, марийском и английском языках. Для всех языков используется шрифт мелкого кегля, 16-23 пт.

Данный тип информационной таблички устанавливается перед значимыми объектами показа - памятниками и монументами.

ориентировочная стоимость реализации

◆ 2 000 тыс. руб.

количество

◇ 40 шт.

3.6 ЗАМЕНА И УСТАНОВКА ИНФОРМАЦИОННЫХ ТАБЛИЧЕК НА ОКН

Визуализация проектных решений

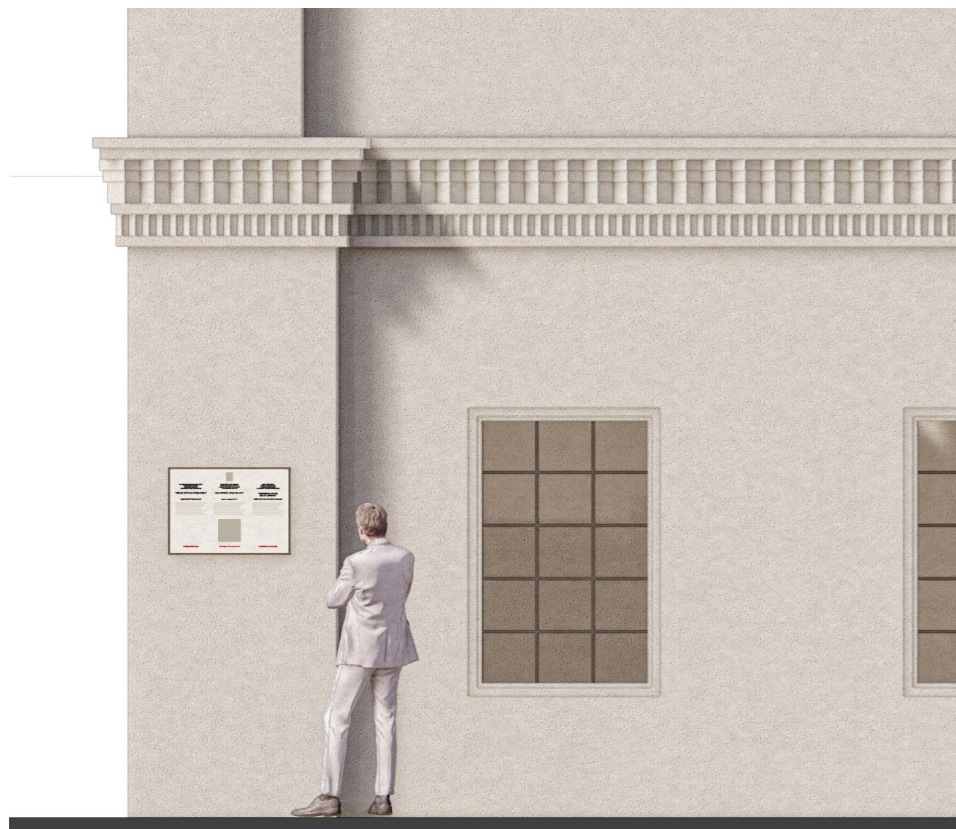

Размеры

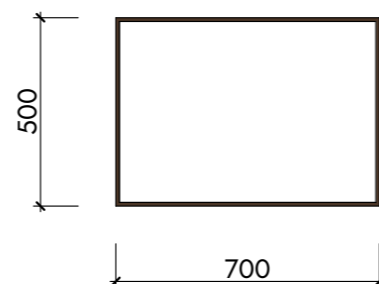

Ситуационный план

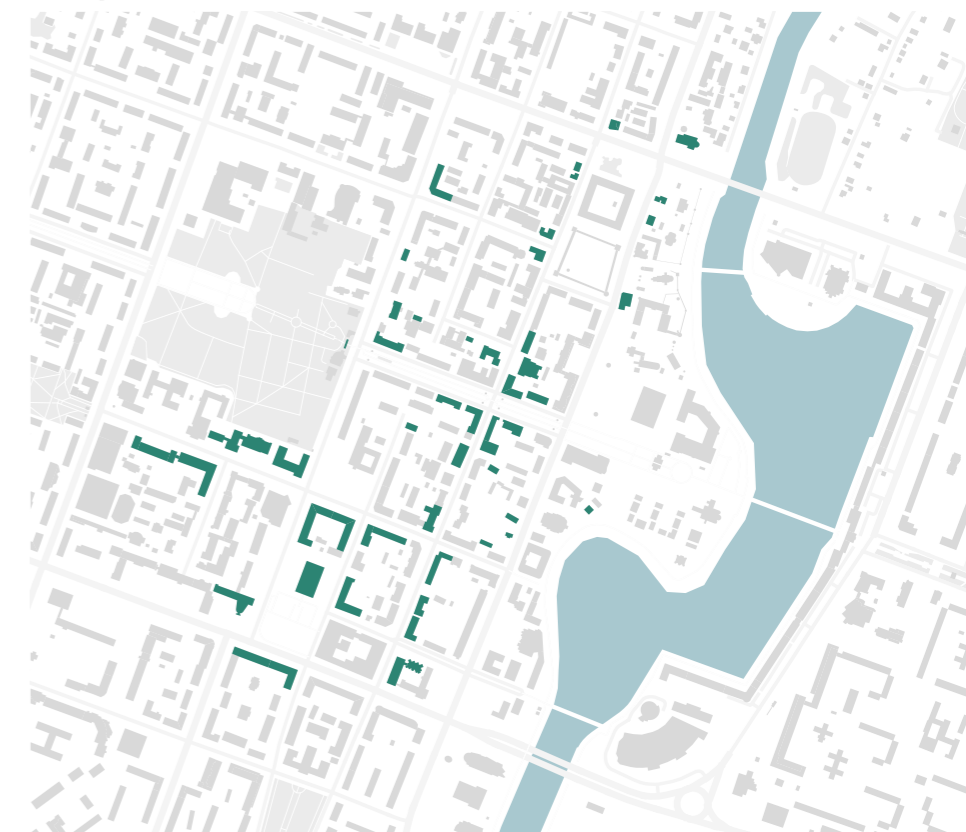

ОКН

Размещение информации на конструкции

Конструкция односторонняя, на жестком каркасе, прикрепленном к фасаду здания. Содержит информацию об ОКН и qr-code с ссылкой на подробную информацию.

Идентификационный блок

Содержит наименование объекта на русском, марийском и английском языках.

Герб Республики Марий-Эл

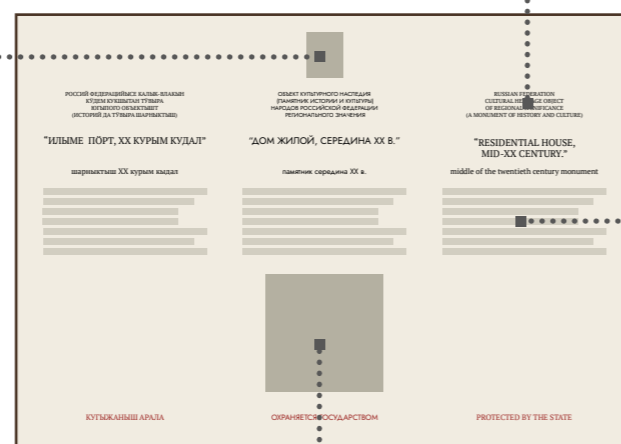

Подробное описание

Содержит историческую справку на русском, марийском и английском языках. Для всех языков используется шрифт мелкого кегля, 16-23 пт.

qr-code

Содержит ссылку на информацию об объекте на сайте ТИЦ или другом.

Информационные таблички размещаются на фасадах объектов культурного наследия, с целью информирования горожан и гостей о значимости объектов.

ориентировочная стоимость реализации

◆ 1 440 тыс. руб.

количество

◇ 48 шт.

3.7 ЗАМЕНА ИНФОРМАЦИОННЫХ СТЕНДОВ В ЦАРЁВОКОКШАЙСКОМ КРЕМЛЕ

Визуализация проектных решений

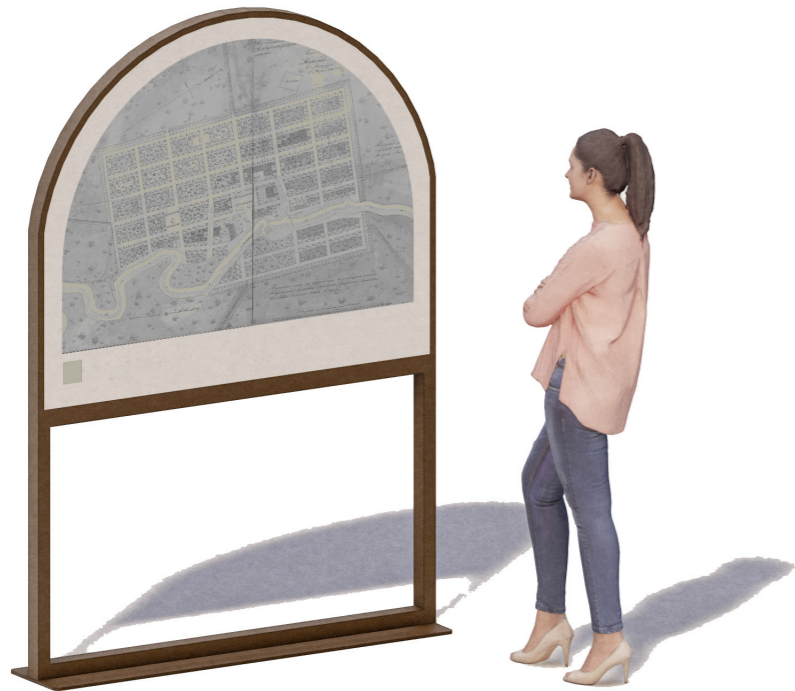

Фасады (1:25)

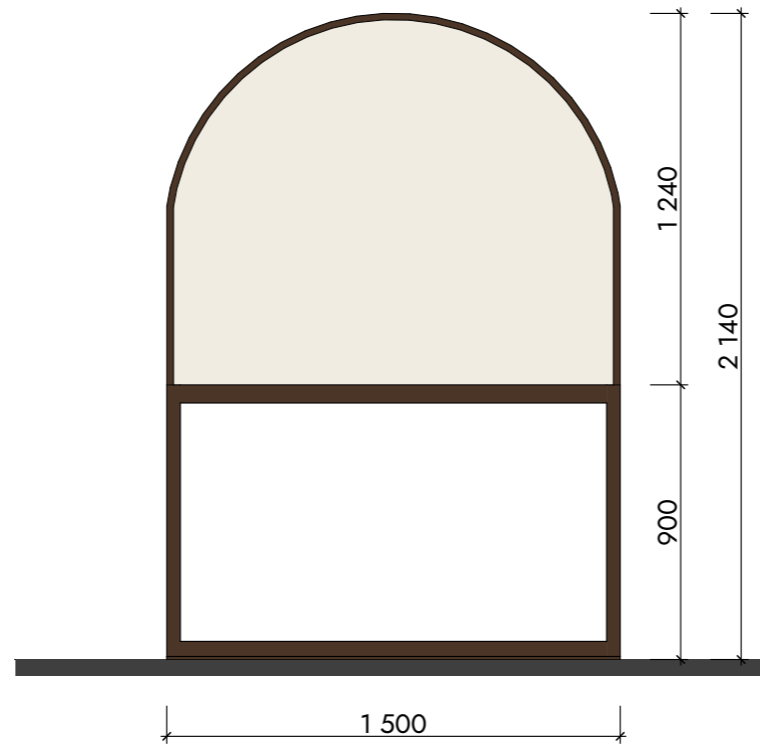

Размещение информации на конструкции

Конструкция односторонняя. Стенд содержит изображения и информацию раскрывающие отдельную тему, qr-code с ссылкой на подробную информацию.

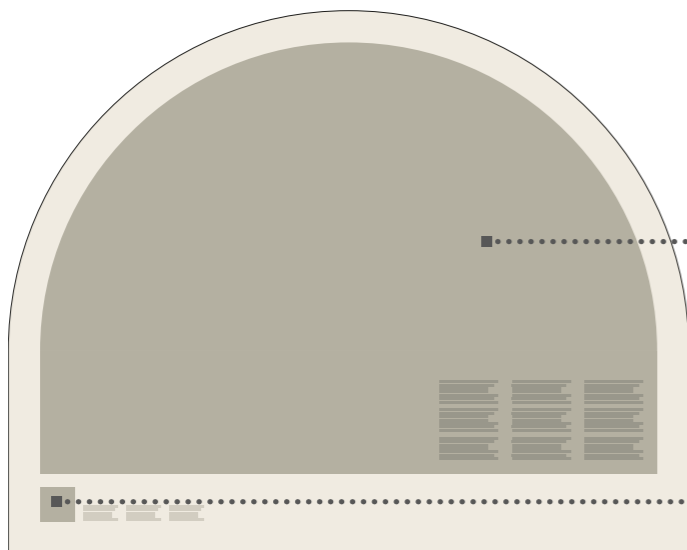

План (1:25)

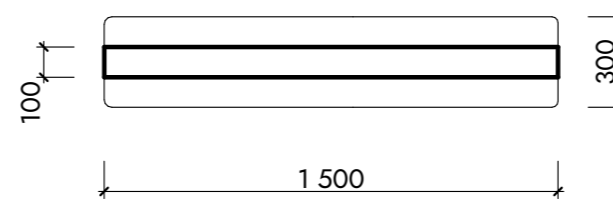

Тематический плакат

Содержит изображения и текст раскрывающие тему. Информация дублируется на марийском и английском языках. Изображения стилизованы, монохромные, с использованием цветowych акцентов.

qr-code

Содержит ссылку на подробную информацию либо ресурсы

Ситуационный план

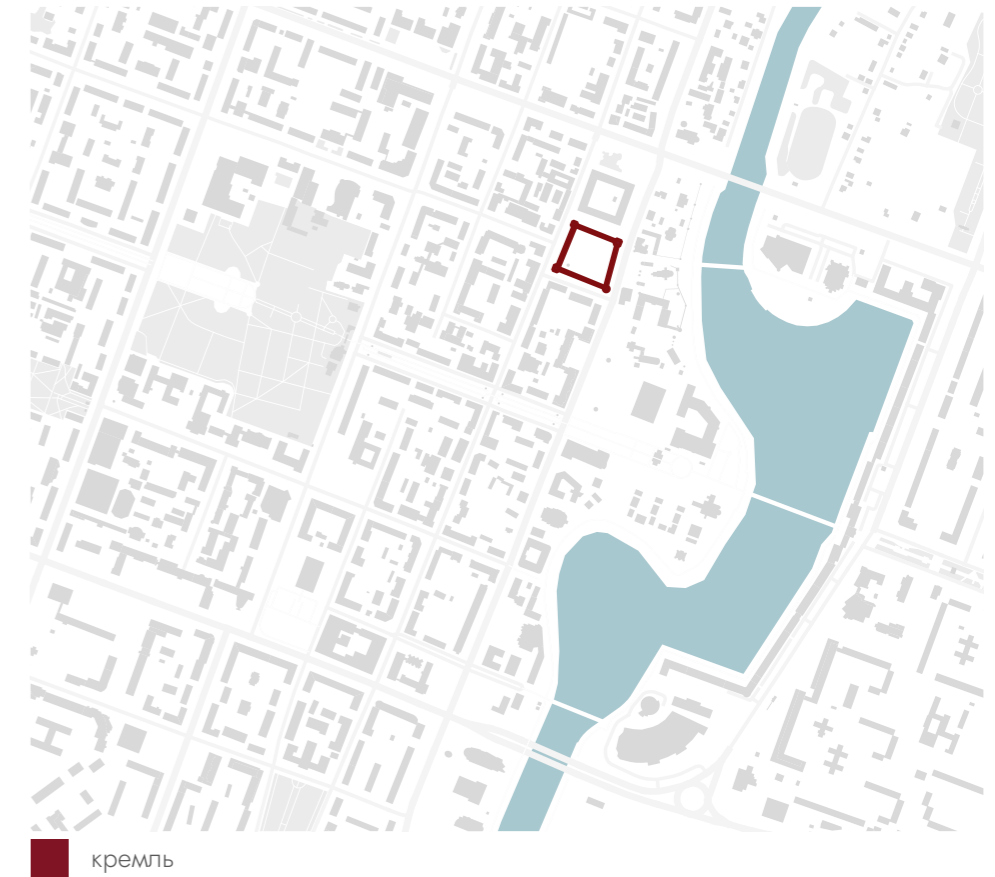

Стенды расположены в нишах внутри кремля. Содержат информацию на различные темы связанные с историей, культурой и событиями города и марийского народа.

ориентировочная стоимость реализации

◆ 2 400 тыс. руб.

количество

◇ 40 шт.

3.8 ТУМБЫ ДЛЯ ТЕАТРАЛЬНЫХ АФИШ

Визуализация проектных решений (вариант 1)



Визуализация проектных решений (вариант 2)

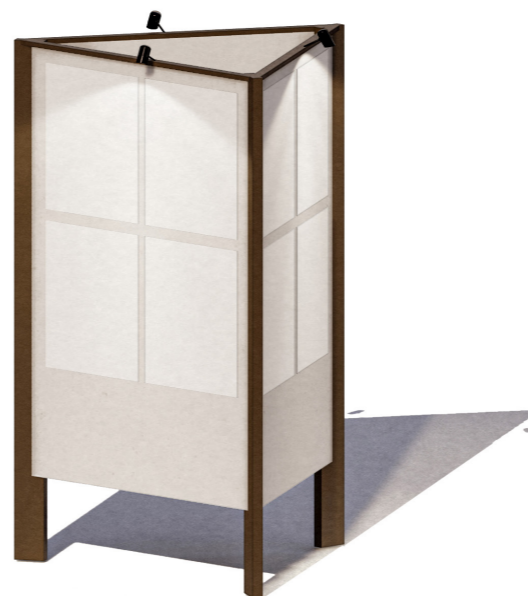

Ситуационный план



▲ тумбы

Фасады

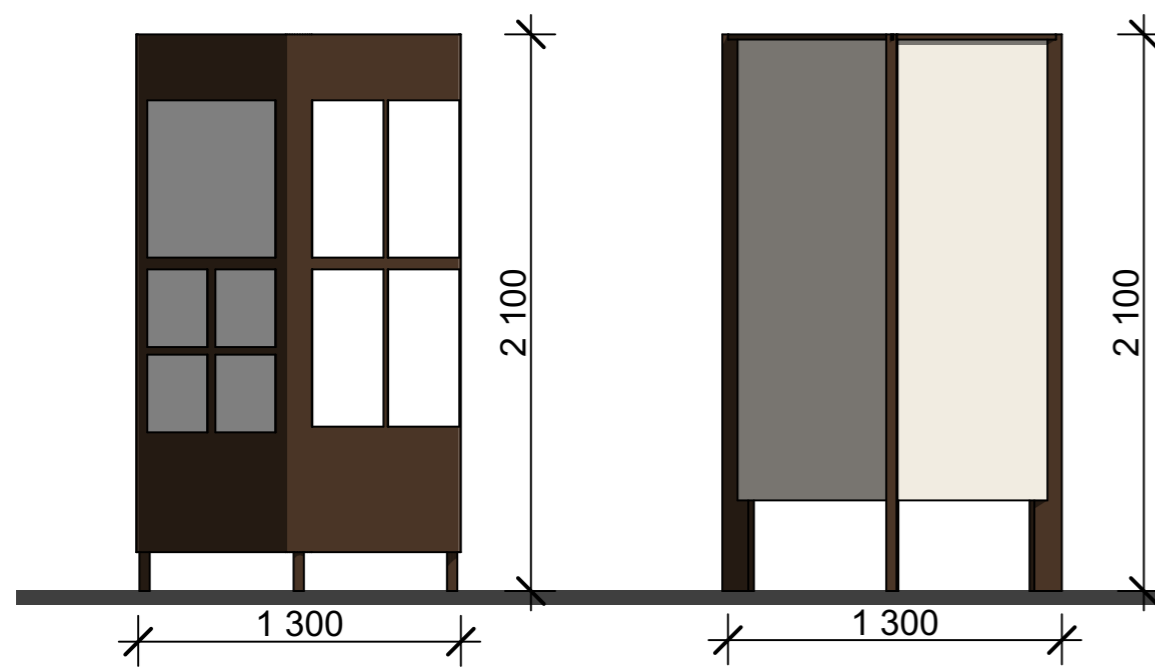

План

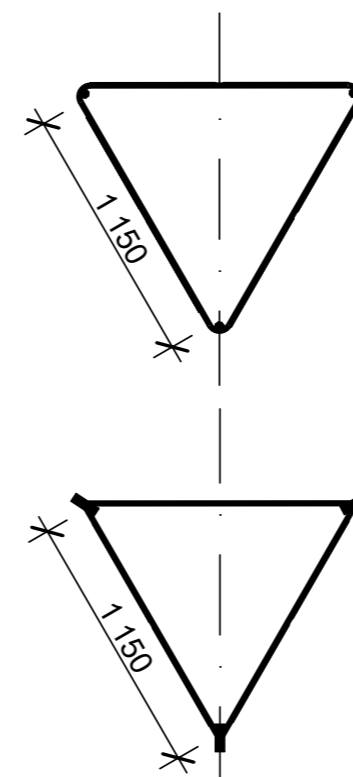

Поскольку театральная жизнь в городе достаточно активна, необходимо интенсивнее информировать о ней туристов и экскурсантов, так как наличие интересного театрального, культурного события может стать одним из поводов для увеличения пребывания туриста в городе либо вторичного посещения. С этой целью устанавливаются театральные тумбы для афиш у основных театров

ориентировочная стоимость реализации

◆ 2 000 тыс. руб.

количество

◇ 20 шт.

3.9 ОБОРУДОВАНИЕ ВИДОВЫХ ТОЧЕК

1 - Вознесенская улица



На переднем плане изображен дом лесопромышленника Т.В. Чулкова, построенный в 1911 году. До революции 1917 года в нем размещалось казначейство, а на втором этаже жил доктор И.В. Репьев. После революции — Госбанк, затем — сберегательная касса. Вдали открывается вид на Собор Вознесения Господня.

2 - Кремлевская улица



На перекрестке улиц Кремлевская (ранее - Кирпичная ул.) и Советская (ранее - Ново-Покровская ул.) расположен бывший дом купца Наумова, построенный в 1907 году. С 1921 в здании расположилась типография.

3 - площадь Революции

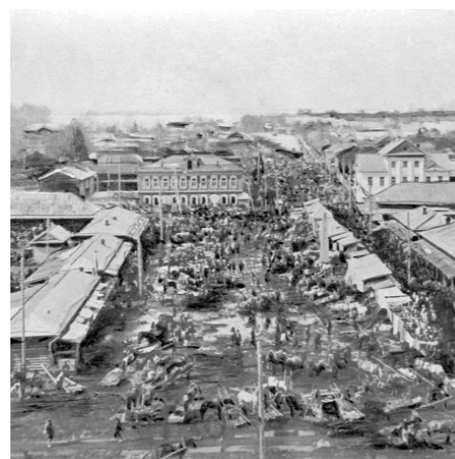

На месте Царевококшайского кремля располагалась Базарная площадь, которая являлась центральным местом города с многочисленными магазинами и ларьками местных купцов и торговцев. Позже на месте Базарной — стала площадь Революции. Здесь вырос сад-сквер и назван Ленинским.

4 - Воскресенская наб.



С Воскресенской набережной открывается вид на Собор Вознесения Господня и единственный городской мост через М. Кокшагу.

Ситуационный план

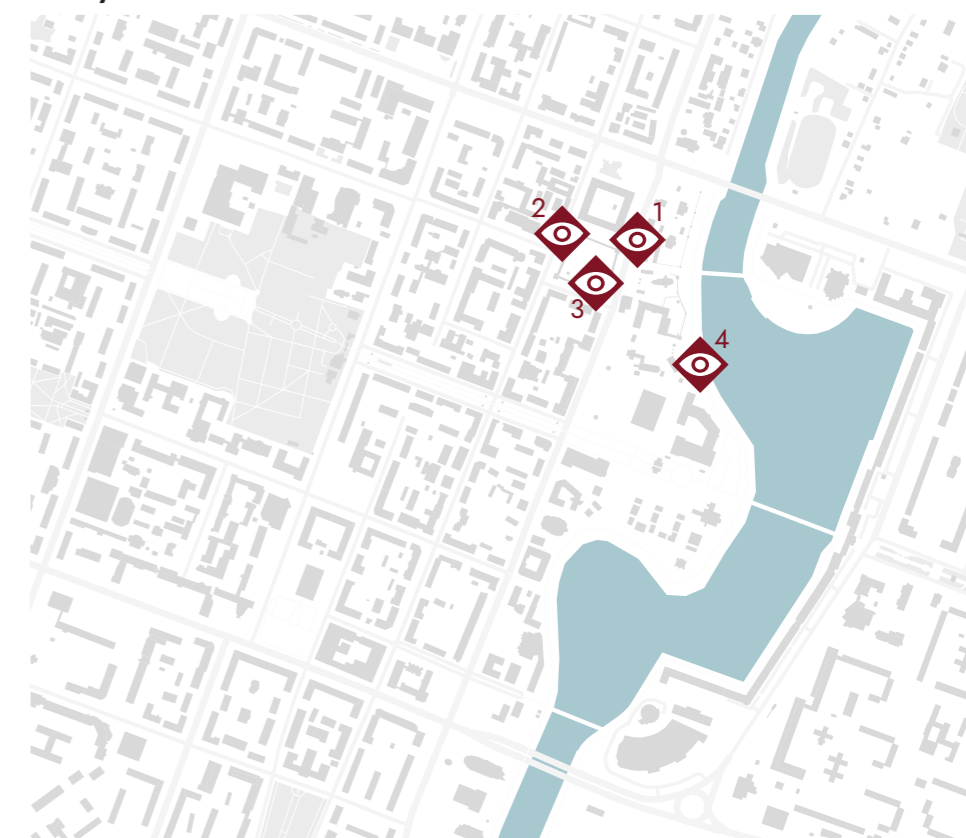

видовые точки

Предлагается установить стереоскопы, с помощью которых можно рассматривать исторический вид улицы, места, объекта.

ориентировочная стоимость реализации

◆ 552 тыс. руб.

количество

◇ 4 шт.

Аналоги











Стереоскопы (Москва)



Пример вида из стереоскопа (Москва)

СХЕМА РАСПОЛОЖЕНИЯ ЭЛЕМЕНТОВ НАВИГАЦИИ НА ТЕРРИТОРИИ ТУРИСТСКОГО ЦЕНТРА

Ведомость навигационных носителей

№	Об.	Наименование	Кол-во	Стоимость
1		Навигационные носители	32	3840
2		Навигационные стелы	9	1170
3		Информационные стенды (стенд-карты)	11	1760
4		Информационные таблички тип 1	10	1000
5		Информационные таблички тип 2	40	2000
6		Информационные таблички на ОКН	48	1440
7		Информационные стенды	20	2400
8		Тумбы театральных афиш	20	2000
9		Стереоскопы	3	552
Итого:			193	16 162

Карта с указанием расположения мероприятий



4. ФОРМИРОВАНИЕ ПРИВЛЕКАТЕЛЬНОЙ СРЕДЫ

Мероприятия направлены на формирование привлекательной городской среды в границах проекта для туристов и жителей города.

Важным аспектом привлекательности среды является отсутствие визуального шума вызванного чрезмерной уличной рекламой и кричащими вывесками предприятий.

Архитектурно-художественная подсветка зданий на набережных, подчеркивающая достоинства архитектуры позволит сформировать привлекательного облика в вечернее.

Количество мероприятий



3

Размер инвестиций*



124 269,6 тыс. руб.

*без учета размера инвестиций на установку городской мебели

 4.1 Обновление вывесок объектов вдоль основных пешеходных маршрутов

 4.2 Архитектурная фасадная подсветка зданий

 4.3 Архитектурная фасадная подсветка мостов

 4.4 Установка городской мебели (малых архитектурных форм)

Карта с указанием расположения мероприятий



4.1 ОБНОВЛЕНИЕ ВЫВЕСОК НА ОБЪЕКТАХ ВДОЛЬ ОСНОВНЫХ ПЕШЕХОДНЫХ МАРШРУТОВ

Ситуационный план

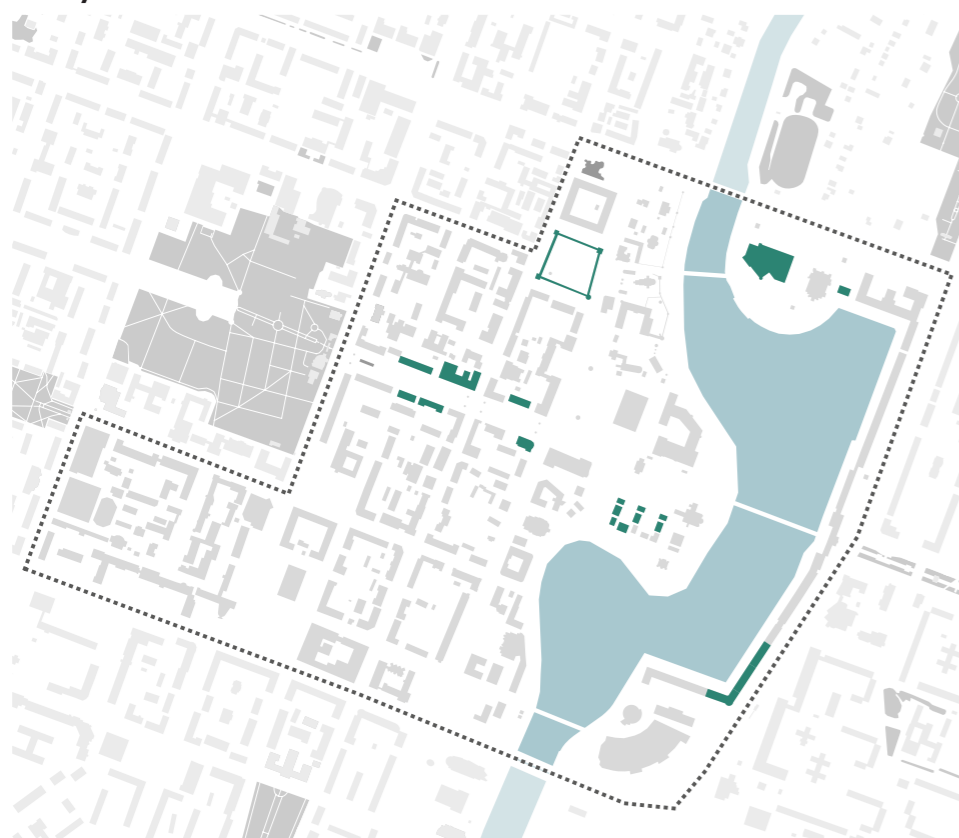

■ замена вывесок

С целью улучшения эстетической привлекательности среды вдоль основных туристских маршрутов необходимо заменить существующие вывески коммерческих объектов, привести их в соответствие с правилами благоустройства*.

ориентировочная стоимость реализации

◆ 2 820 тыс. руб.

количество

◇ 53 шт.

Размещение вывесок и рекламно-информационных конструкций на фасадах зданий регламентируется «Правилами благоустройства городского округа «Город Йошкар-Ола», утвержденным решением Собрания депутатов городского округа «Город Йошкар-Ола» Республики Марий Эл от 22 ноября 2017 г.

Ведомость вывесок и рекламно-информационных конструкций

	Наименование (организация)	Адрес	Кол-во	Тип
1	"Фантикофф""Кофейня"	б-р Чавайна, 40	1	тип 1
2	"ЙОЛА маркет" "Вкусно есть полезно мясной магазин, шыл кевыт"	б-р Чавайна, 40	1	тип 1
3	Магазин разливных напитков "Пивоварь"	б-р Чавайна, 40	1	тип 1
4	Косметика miiga	б-р Чавайна, 40	1	тип 1
5	Салон-парикмахерская "Багира"	б-р Чавайна, 40	1	тип 1
6	Магазин "Индийская лавка" Царев город	б-р Чавайна, 40	1	тип 1
7	"Барбершоп Болтон"	б-р Чавайна, 40	1	тип 1
8	Игрушки по оптовым ценам "Кузя"	б-р. Чавайна, 40	1	тип 1
9	Магазин "Beauty space"	б-р. Чавайна, 40	1	тип 1
10	Салон ювелирных изделий "Жемчуг"	б-р. Чавайна, 40	1	тип 2
11	Салон связи "МТС"	б-р Чавайна, 36	1	тип 1
12	Салон женского белья "Palmetta"	б-р Чавайна, 36	1	тип 1
13	Быстрое питание "Subway"	б-р Чавайна, 36	1	тип 1
14	Лаунж бар "Дымь"	б-р Чавайна, 36	1	тип 1
15	Обувной салон "Свэнс"	б-р Чавайна, 36	1	тип 1
16	Офис обслуживания "Билайн"	б-р Чавайна, 36	1	тип 1
17	Бар "Сангрита"	б-р Чавайна, 36	1	тип 1
18	Дом быта "Смена"	б-р Чавайна, 36	1	тип 2
19	Вейп кайф и точка	б-р Чавайна, 36	1	тип 1
20	Быстрое питание "Шаурма хаус"	б-р Чавайна, 32	1	тип 3
21	Кофейня "Шкаф кофе&вино"	б-р Чавайна, 32	1	тип 3
22	Салон "Оптика"	б-р Чавайна, 32	1	тип 3
23	Торгово-сервисная компания "Марпрохолод"	б-р Чавайна, 32	1	тип 3
24	Супермаркет "Пятерочка"	б-р Чавайна, 33	1	тип 2
25	"Кредитный кооператив ""Дело и деньги""	б-р Чавайна, 33	1	тип 2
26	"Студия аппаратной косметологии ""Лазер про""	б-р Чавайна, 33	1	тип 2
27	""Эглит"" Студия движения и массажа"	б-р Чавайна, 33	1	тип 2
28	"Паршоп" Табачные изделия / Товары для курения	б-р Чавайна, 33	1	тип 2
29	"Atmosfera Lounge" Кальян-бар	б-р Чавайна, 33	1	тип 2
30	"Ювелирный магазин ""585*Gold""	б-р Чавайна, 41	1	тип 3
31	Бутик "Olmario"	б-р Чавайна, 41	1	тип 3
32	Магазин женского белья "Milavitsa"	б-р Чавайна, 41	1	тип 3
33	Росгосстрах банк	Архангельская Слобода, 9	1	тип 2
34	Кафе восточной кухни "Ситора"	Архангельская Слобода, 8	1	тип 2
35	Центр паровых коктейлей "Ded bar"	Архангельская Слобода, 7	1	тип 2
36	Кофейня "Африка"	Архангельская Слобода, 7	1	тип 2
37	Сбербанк	Архангельская Слобода, 6	1	тип 2
38	Страховая группа "Согаз"	Архангельская Слобода, 2	1	тип 2
39	Производственная фирма "Полиграфическая артель"	Архангельская Слобода, 1	1	тип 2
40	Агентство недвижимости "Квадраты"	Архангельская Слобода, 1	1	тип 2
41	Мини-зоопарк "Томас"	Архангельская Слобода, 11	1	тип 2
42	Аптека "Слободская"	Архангельская Слобода, 10	1	тип 2
43	Супермаркет "Eurospar"	Царьградский проспект, 37	1	тип 2
44	Кофейня-галерея "Кофевилль"	Царьградский проспект, 33	1	тип 2
45	Магазин "Вкусные сувениры"	Царьградский проспект, 33	1	тип 2
46	Центр поддержки предпринимательства "Мой бизнес"	Эшкинина, 8	1	тип 2
47	Лаунж-бар "Эдисон"	Эшкинина, 10г	1	тип 2
48	Медицинский центр "Ромашка"	Эшкинина, 10г	1	тип 2
49	Фирменный магазин "Сырная лавка"	Эшкинина, 10г	1	тип 2
50	Кулинарная студия "Базилик"	Эшкинина, 10д	1	тип 2
51	Медицинский центр "Счастье"	Эшкинина, 10д	1	тип 2
52	Царевококшайский Кремль	Вознесенская, 58	2	тип 2

4.1 ОБНОВЛЕНИЕ ВЫВЕСОК НА ОБЪЕКТАХ ВДОЛЬ ОСНОВНЫХ ПЕШЕХОДНЫХ МАРШРУТОВ

Тип 1

Настенная фоновая конструкция с объемными буквами

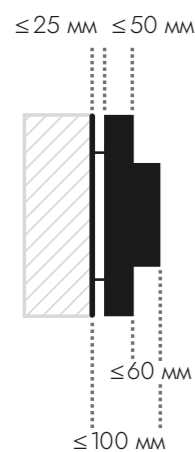
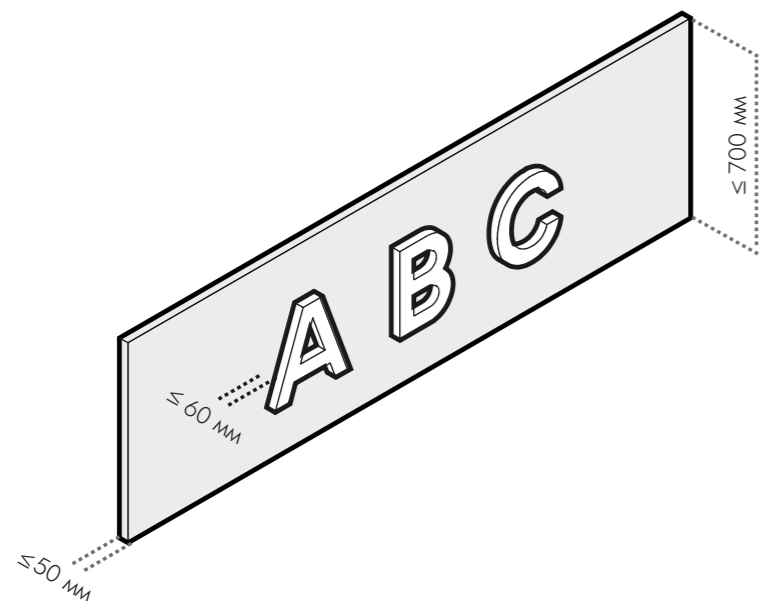

Объемные буквы должны прилегать к подложке вывески. Возможна внутренняя подсветка букв светодиодами.

Рекомендуется установка на едином фризе по периметру фасада. Вывески должны располагаться по единой горизонтальной оси.

Рекомендуемые материалы: металл, пластик.

Тип 2

Настенная безфоновая конструкция с объемными буквами

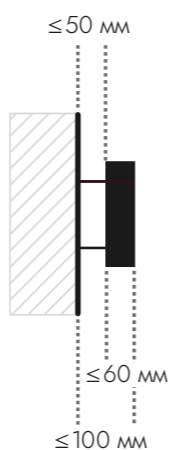
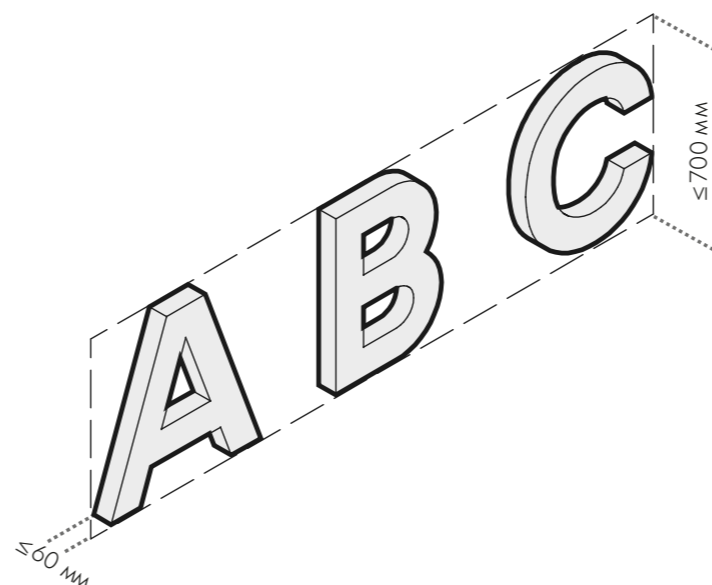

Объемные буквы рекомендуется делать одного цвета.

Рекомендуемые материалы букв: металл, пластик, стекло.

Допустима контурная либо внутренняя подсветка.

Тип 3

Настенная безфоновая конструкция с объемными буквами на объектах культурного наследия

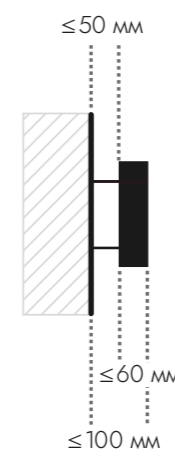
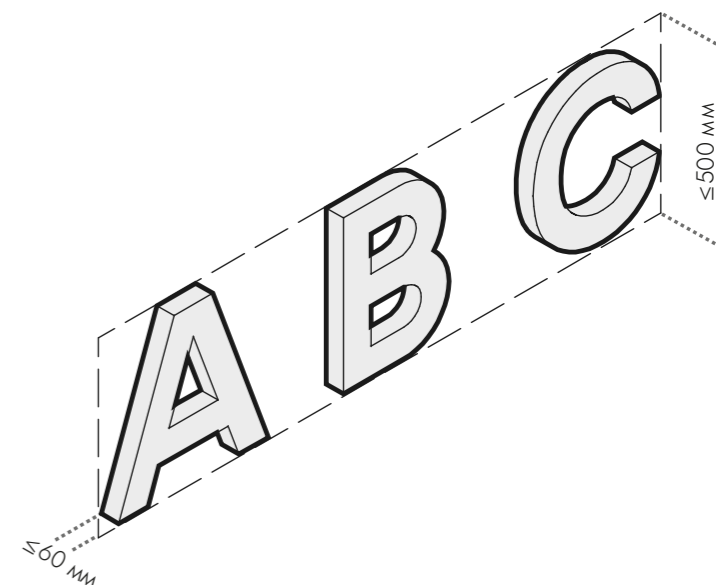

Объемные буквы рекомендуется делать одного цвета.

Рекомендуемые материалы букв: металл, пластик, стекло.

Допустима контурная либо внутренняя подсветка.

Примеры:



Примеры:



Примеры:



4.1 ОБНОВЛЕНИЕ ВЫВЕСОК НА ОБЪЕКТАХ ВДОЛЬ ОСНОВНЫХ ПЕШЕХОДНЫХ МАРШРУТОВ

Шрифты

Гротескные шрифты

Гротеск — собирательное название шрифтов без засечек. Гротескные шрифты уместны для написания информации на фасадах современных зданий.

Roboto
Montserrat
Futura

Arial
Jost
Calibri

Акцидентные шрифты

Акцидентные шрифты отличаются своей декоративностью и ярко выраженным характером, к ним относятся: рукописные, готические и другие стилизованные шрифты. Эти шрифты рекомендовано с осторожностью использовать при оформлении вывесок, сочетая их с более базовыми начертаниями шрифта там, где важно соблюдать читабельность текста и заголовка.

soyuz grotesk
PLOWLAVA
Brodway
Magenta
Gothic G

LE MURMURE
Apos
IMPACT
BODONI MT

Антиквенные шрифты

Антиква — собирательное название шрифтов с засечками. Засечки — короткие штрихи, обрамляющие штрихи знаков. Антиквенные шрифты подходят для написания информации на фасадах исторических зданий и стилизованных под них. При использовании на вывесках стоит избегать начертаний и тонкими декоративными элементами.

Book Antiqua
Mongolian Baiti
Merriweather
Roboto Slab
NOVELIST
Sylfaen
Charter
PT Serif
CAMBRIA

Рекомендуемые начертания

- + Рекомендуется использовать начертания: **Вывеска**
 - Regular (обычное начертание),
 - Medium (среднее начертание)
 - Bold (жирное начертание)
- Не рекомендуется использовать начертания: *Вывеска*
 - Italic (курсивное начертание)
- + Прописные буквы рекомендуется набирать с небольшой разрядкой для удобочитаемости. **ВЫВЕСКА**
- + Надписи, набранные строчными буквами, следует начинать с заглавной буквы **Вывеска**
- Не рекомендуется растягивать и искажать буквы. **ВЫВЕСКА**
- Прописные буквы не следует набирать без разрядки либо с отрицательной разрядкой, так как это мешает удобочитаемости **ВЫВЕСКА**

Палитра

На вывесках рекомендуется использовать цвета, гармонирующие с цветом фасада. Если в фирменном стиле компании присутствуют яркие цвета, следует выбрать монохромный вариант вывески. Рекомендации не распространяются на предприятия, чьи брендбуки зарегистрированы в Роспатенте. Рекомендуется использовать контрастное тональное сочетание цвета подложки/фасада и букв.

Если предприятие расположено в ОКН, а его вывеска выполнена в соответствии с брендбуком, но контрастирует с фасадом, необходимо делать её монохромной.

Рекомендуемые цветовые сочетания

Тип 1

Цвет подложки

единая на весь фасад подложка нейтрального цвета или в цветовой гамме фасада

- RAL 1030
- RAL 9010

Цвет букв

- RAL 8014
- RAL 9005

либо монохромный вариант согласно зарегистрированному брендбуку

Пример:



Тип 2, тип 3

Цвет букв

- RAL 8014
- RAL 9005

либо монохромный вариант согласно зарегистрированному брендбуку

Пример:



4.2 ОПРЕДЕЛЕНИЕ ЗДАНИЙ И МОСТОВ ДЛЯ АРХИТЕКТУРНОЙ ПОДСВЕТКИ

Перечень зданий и мостов для архитектурной подсветки

	Здания
1	Царьградский проспект, 37
2	Царьградский проспект, 35
3	Царьградский проспект, 33
4	Набережная Брюгге, 1
5	Набережная Брюгге, 2
6	Набережная Брюгге, 3
7	Набережная Брюгге, 4
8	Набережная Брюгге, 5
9	Набережная Брюгге, 6
10	Эшкинина, 10
11	Эшкинина, 10а
12	Эшкинина, 10Б
13	Эшкинина, 10в
14	Эшкинина, 10г
15	Эшкинина, 10д
16	Эшкинина, 8
17	Эшкинина, 8а
18	Эшкинина, 8Б
19	Эшкинина, 4Б
20	Гоголя, 2а
21	Набережная Амстердам, 2
22	Набережная Амстердам, 1
23	Вознесенская, 81
24	Вознесенская, 77
25	Вознесенская, 75
26	Воскресенская набережная, 38
27	Площадь Республики и Пресвятой Девы Марии, 1
28	Воскресенская набережная, 12
29	Воскресенская набережная, 32
30	Воскресенская набережная, 32к1
31	Воскресенская набережная, 34
	Мосты
м-1	Центральный
м-2	Гоголевский
м-3	Театральный
м-4	Воскресенский
м-5	Вознесенский

Схема с расположением объектов на карте города

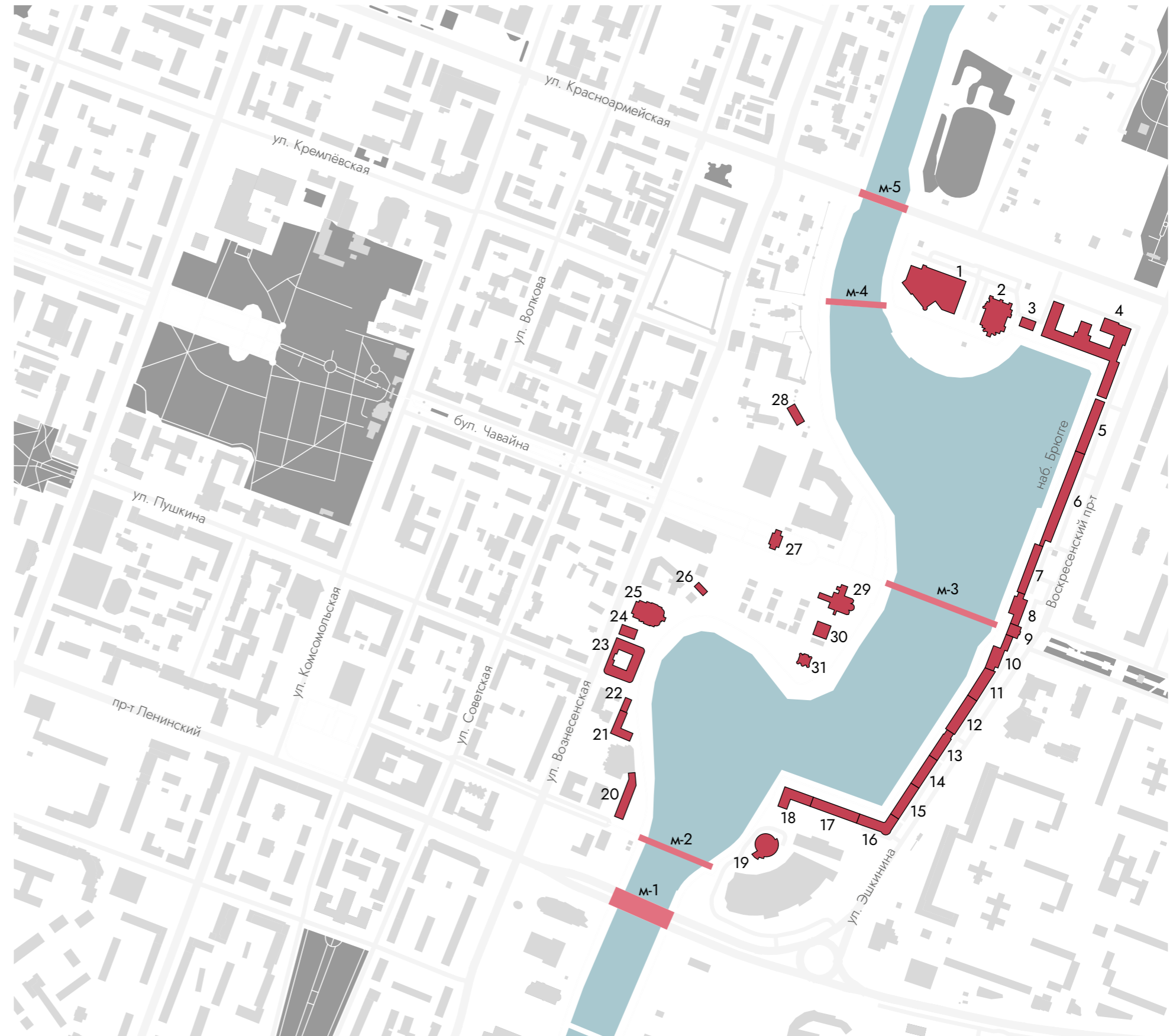

ПОДБОР АНАЛОГОВ РЕАЛИЗОВАННЫХ ОБЪЕКТОВ ДЛЯ ОПРЕДЕЛЕНИЯ СТИЛИСТИКИ И РАСЧЁТА СТОИМОСТИ

Типы осветительных элементов

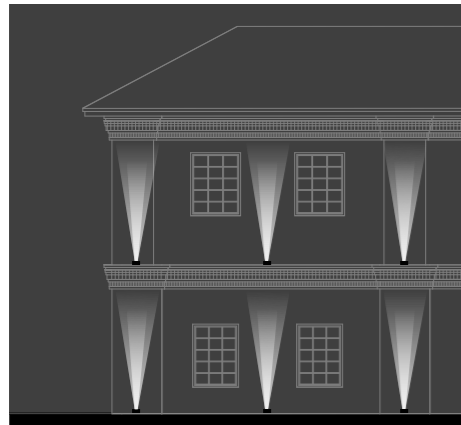

Акцентное освещение прожекторами

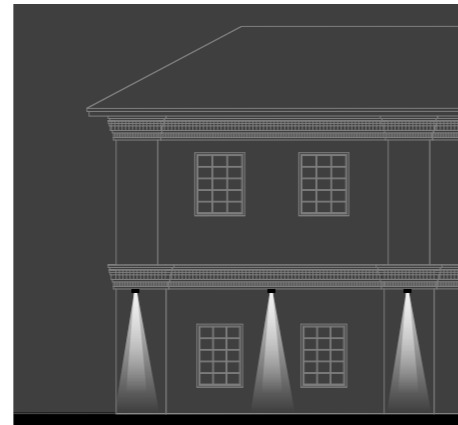
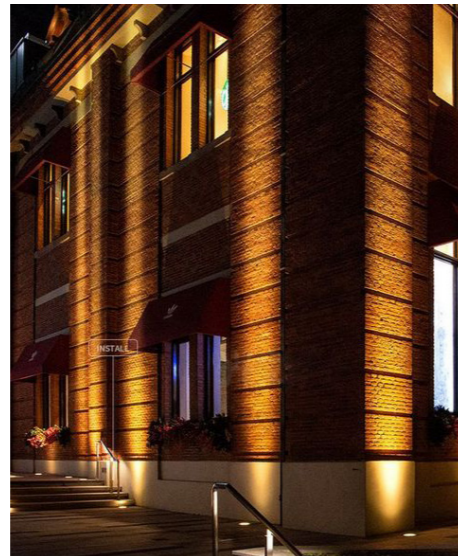

Акцентное освещение прожекторами

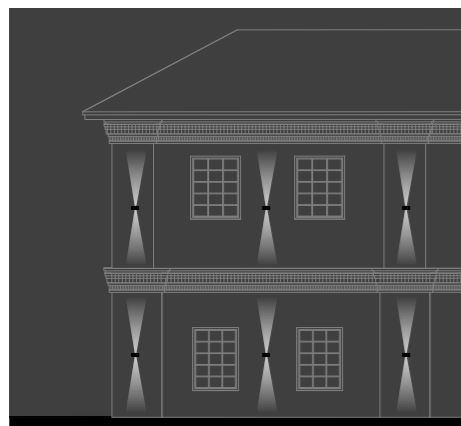
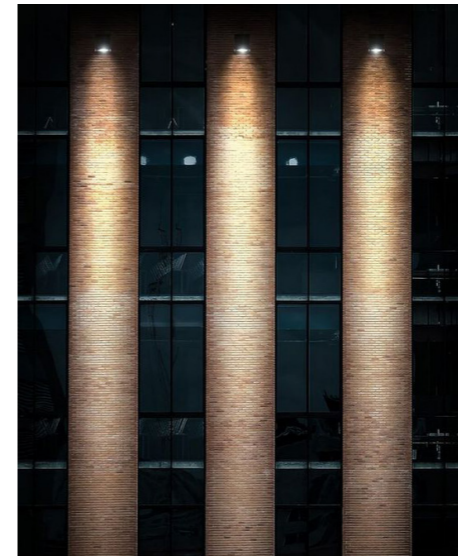

Светильник уличный настенный светодиодный

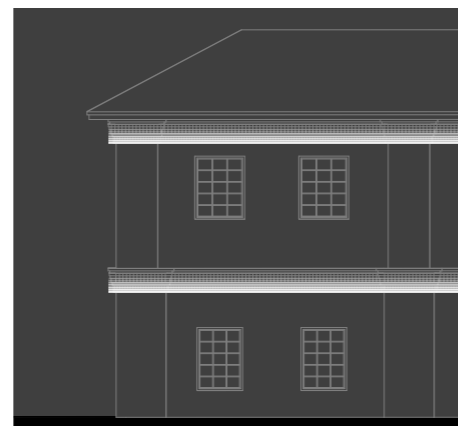
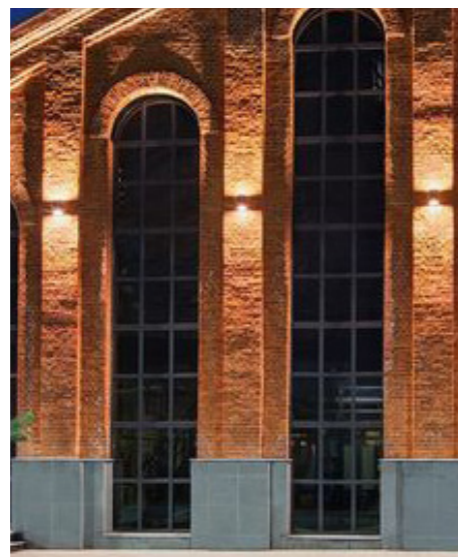

Контурная подсветка линейным карнизным светодиодным светильником

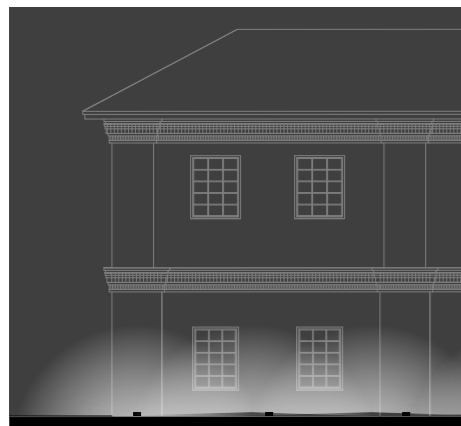

Заливающее освещение прожекторами

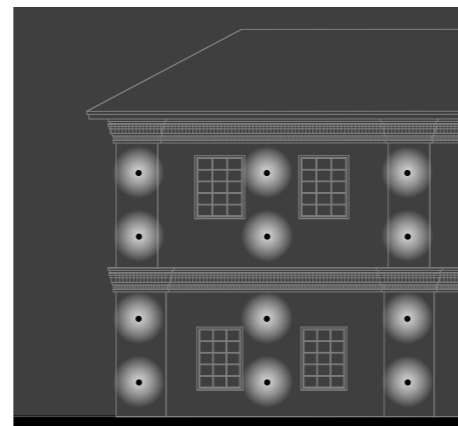

Светильник уличный настенный светодиодный

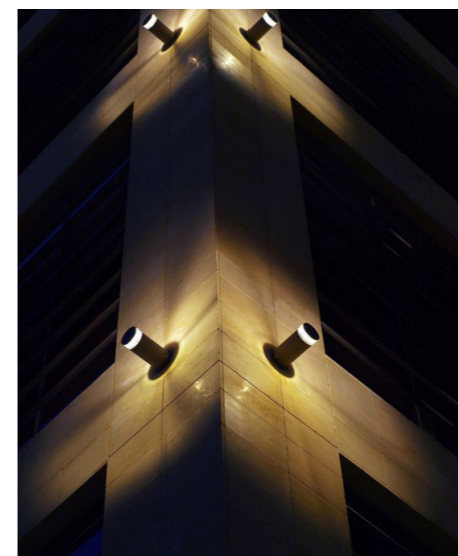

Ситуационный план



здания для архитектурной подсветки

В настоящее время не все здания ансамбля на набережных реки Малой Кокшаги оснащены архитектурной фасадной подсветкой, что не формирует единого облика улицы в темное время суток.

Предлагается разместить архитектурную фасадную подсветку ансамбля в едином стиле и световом оформлении комбинируя различные приемы.

С помощью световой подсветки фасадов зданий можно подчеркнуть особенности архитектуры здания, осветить улицу и сделать её комфортнее для пешеходов, а также выделить углы перекрестков улицы.

Рекомендуемый цвет подсветки 2700K-3500K



2700K-3500K

ПОДБОР АНАЛОГОВ РЕАЛИЗОВАННЫХ ОБЪЕКТОВ ДЛЯ ОПРЕДЕЛЕНИЯ СТИЛИСТИКИ И РАСЧЁТА СТОИМОСТИ

Акцентная подсветка декоративных элементов:



Наличники /подоконные ниши / окна

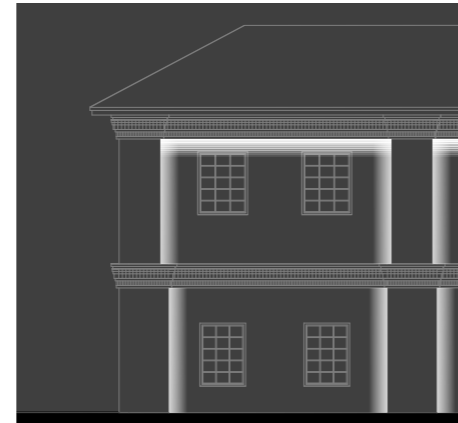

Ниши

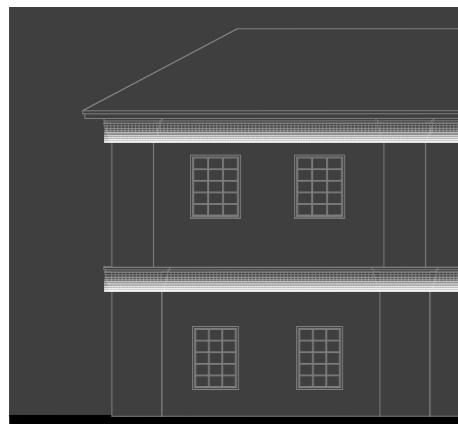

Карнизы

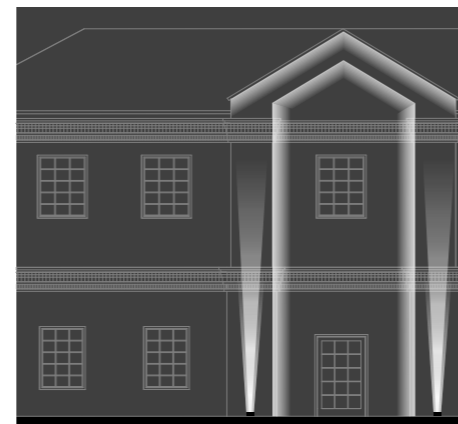

Фронтоны

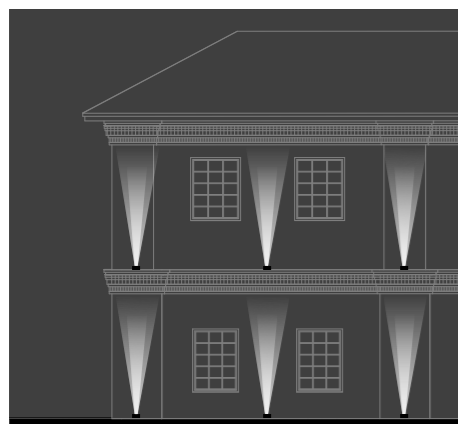
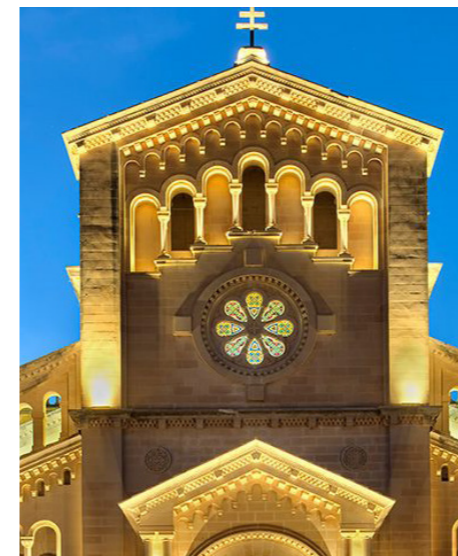

Колонны / пилястры / между оконное пространство

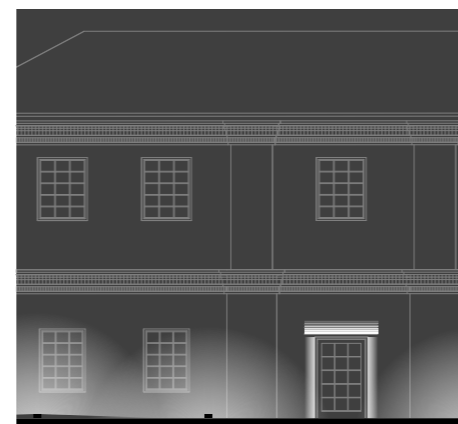

Первый этаж / входные группы



Ситуационный план



здания для архитектурной подсветки

ориентировочная стоимость реализации

◆ 113 014 тыс. руб.

количество

◇ 21 здание

4.2 АРХИТЕКТУРНАЯ ФАСАДНАЯ ПОДСВЕТКА МОСТОВ

Фотофиксация существующего положения



Схема с расположением объектов на карте города



Аналоги

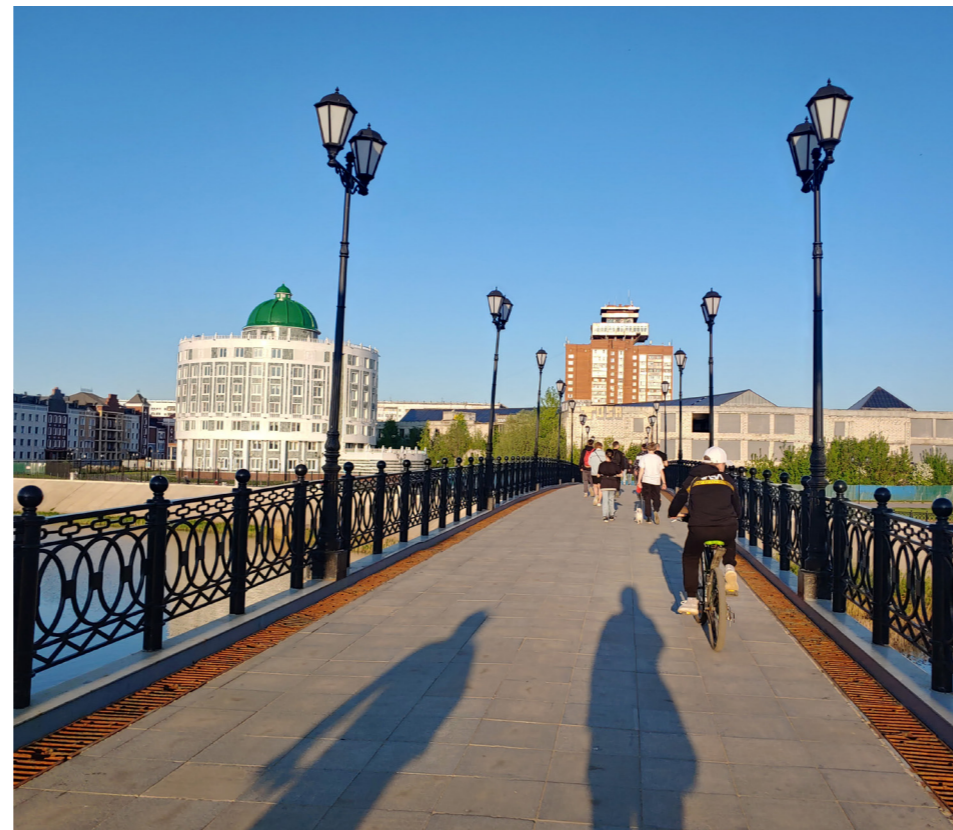
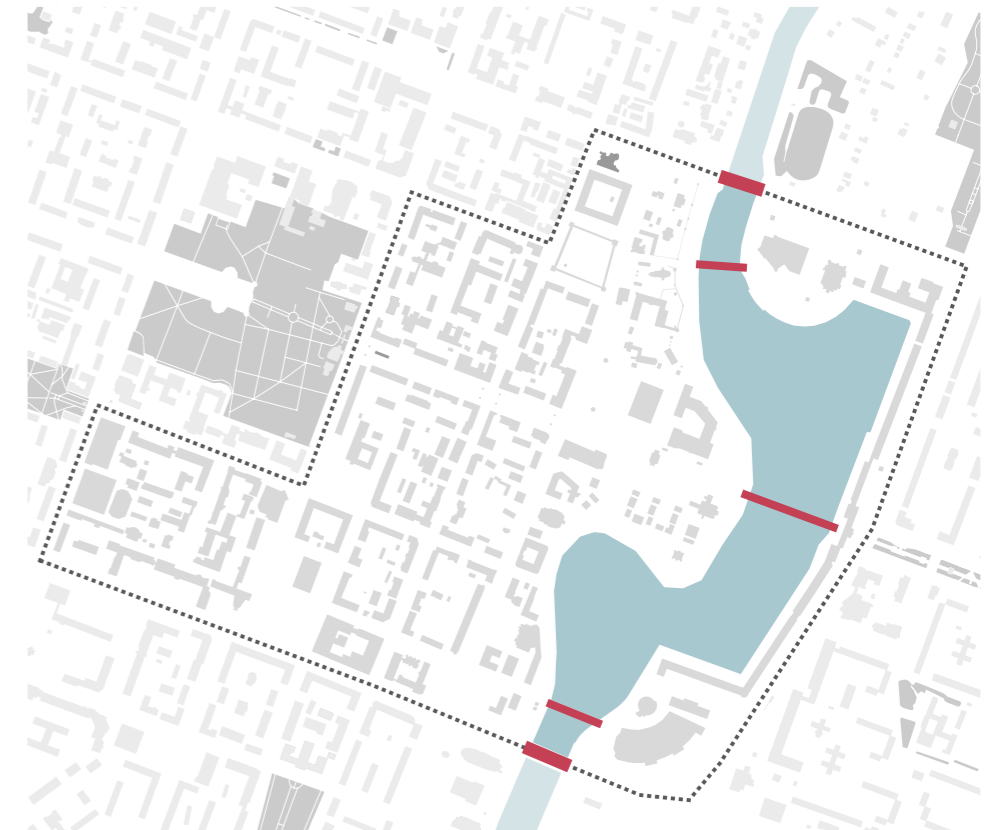
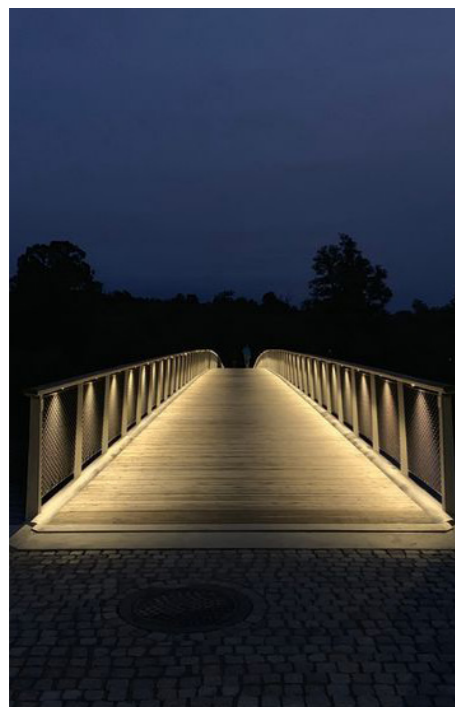

Подсветка мощения



Подсветка внешних конструкций



Подсветка опор ограждений

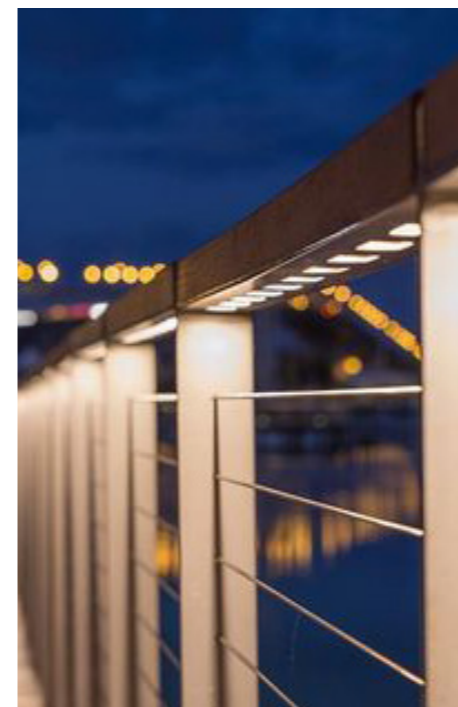

Подсветка опор ограждений

ориентировочная
стоимость реализации

◆ 8 436 тыс. руб.

количество

◇ 5 шт.

УКРУПНЕННЫЙ СМЕТНЫЙ РАСЧЁТ

	Наименование мероприятия	Стоимость (тыс.руб.)	Эффект от реализации	
1. Формирование новых точек притяжения	Фото-зона «Марий Эл»	3520	<ul style="list-style-type: none"> - новые точки притяжения туристов и горожан в центре города; - повышение разнообразия городской среды. 	
	Фото-зона «Креативная Йошкар-Ола»	3520		
	Арт-объект «Буква «Й»»	3520		
	Арт-объект «Качели»	3080		
	Арт-объект «Утки»	3825		
	Арт-объект «Арка»	1540		
	Арт-объект «Орнамент»	979		
	Арт-объект «Книги»	825		
	Арт-объект «Макет центральной части города»	8800		
	Арт-объект «Стражники»	4000		
	Арт-объект «Символы»	2200		
	Арт-объект «Кинетическая аллея»	4986		
	Арт-объекты «Креативные коты»	7446		
	Арт-объект «Ромео и Джульетта»	3253,8		
Арт-объект «Часы»	5500			
56 995,0 тыс.руб.				
2. Объекты туристской инфраструктуры	Туристский-информационный центр	6000	<ul style="list-style-type: none"> - предоставление туристам услуг информационного и сервисного характера; - создание центра внедрения Стратегии продвижения города; - новые рабочие места 	
	Устройство автономных туалетных модулей с доступом МГН	10131		<ul style="list-style-type: none"> - улучшение экологического и санитарного состояния центра города; - увеличение времени пешеходных прогулок по городу, в т.ч. с детьми.
	Торгово-ярмарочные павильоны тип 1	3000		<ul style="list-style-type: none"> - развитие малого бизнеса; - повышение обеспеченности населения услугами объектов торговли и общественного питания; - улучшение облика городской среды;
	Торгово-ярмарочные павильоны тип 2	2400		
3. Обновление туристской и пешеходной навигации	Замена навигационных указателей	3840	<ul style="list-style-type: none"> - увеличение посещаемости объектов туристского показа; - повышение доступности достопримечательностей города; - связанные воедино значимые объекты туристского центра города Йошкар-Олы - равномерное распределение туристов по историческому центру; - повышение информированности туристов; - повышение осведомленности об истории места 	
	Замена навигационных стел	1170		
	Замена информационных стендов (стенд-карт)	1760		
	Установка инф-ных табличек у значимых объектов туристского показа тип1	1000		
	Установка инф-ных табличек у значимых объектов туристского показа тип2	2000		
	Замена и установка информационных табличек на ОКН	1440		
	Замена информационных стендов в Царевококшайском кремле	2400		
	Тумбы для театральные афиш	2000		
Оборудование видовых точек	552			
16 162,0 тыс.руб.				
4. Формирование привлекательной среды	Обновление вывесок объектов вдоль основных пешеходных маршрутов	2820	<ul style="list-style-type: none"> - улучшение экстетического облика городского пространства в наиболее посещаемой точке города; - повышение уровня комфорта и безопасности туристов и горожан в темное время суток 	
	Архитектурная фасадная подсветка зданий	113014		
	Архитектурная фасадная подсветка мостов	8436		
124 269,6 тыс.руб.				

СТРУКТУРА ЗАТРАТ

С учётом всех источников финансирования общая стоимость проекта «Йошкар-Ола - креативная столица России» составит 219 млн рублей.

ОБЩИЙ БЮДЖЕТ ПРОЕКТА



ФЕДЕРАЛЬНЫЙ БЮДЖЕТ

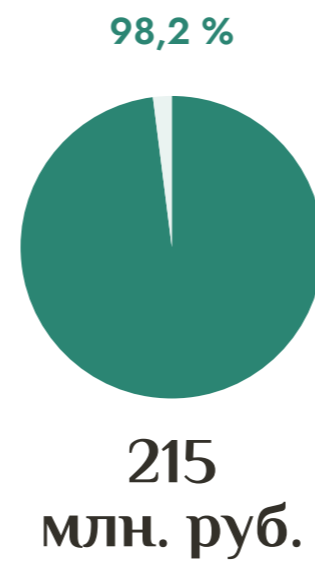

РЕГИОНАЛЬНЫЙ БЮДЖЕТ

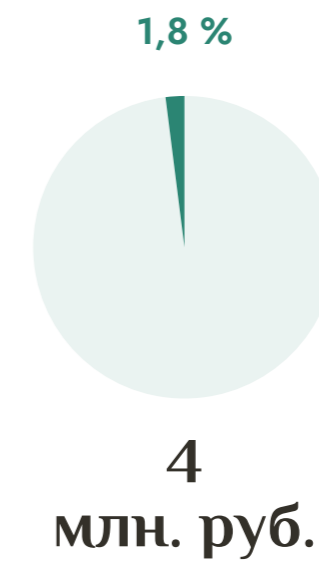

ОЖИДАЕМЫЙ ЭКОНОМИЧЕСКИЙ И СОЦИАЛЬНЫЙ ЭФФЕКТ ОТ РЕАЛИЗАЦИИ ПРОЕКТА

Реализация проекта «Йошкар-Ола — креативная столица России» позволит комплексно улучшить туристскую инфраструктуру, качество услуг, предоставляемых туристам, а также будет способствовать дальнейшему развитию туристической отрасли в регионе.

	Показатель	1 января 2023	31 декабря 2025	Прирост (%)
1	Численность лиц, размещенных в коллективных средствах размещения муниципального образования, тыс. чел.	81	140	73%
2	Количество жителей МО, тыс.чел.	283	292	3%
3	Количество КСР в границах МО, шт.	25	27*	8%
4	Количество классифицированных гостиниц в границах МО, шт.	23	25*	8%
5	Количество номеров в классифицированных гостиницах в границах МО, шт.	648**	828*	28%
6	Численность размещенных в КСР МО российских туристов, тыс. чел.	80	140	75%
7	Численность размещенных в КСР МО иностранных туристов, тыс. чел.	0,8	1,4	75%
8	Средняя годовая загрузка КСР МО, %	50	65	30%
9	Средняя продолжительность пребывания туристов, дней	3,2	3,2	0%
10	Количество объектов показа в границах туристского центра МО, шт	95	116	22%
11	Количество предприятий ОКВЭД 55, 56 в границах туристского центра, шт.	3	4	33%
12	Объем внебюджетных средств, привлеченных в отрасль туризма в МО за год, тыс. руб.	350 000***	1 000 000*	286%
13	Доля внебюджетных средств, привлекаемых в отрасль туризма в МО по отношению к объему запрашиваемой субсидии (в процентах)	162	465	287

с учетом строительства потенциальных отелей: строительства отеля 4 в центре города

**количество номеров рассчитывалось с учетом того факта, что три здания хостела «Интернейшнл Хостел», хоть и являются классифицированными средствами размещения, фактически не принимают участия в туристской индустрии, так как представляют собой студенческие общежития.

*** инвестиции в реконструкцию частного IT-университета

